

KAWAI

PROFESSIONAL STAGE PIANO **MP10**
Manuale Utente

Introduzione

Operazioni base

Funzioni MIDI

Menu EDIT

Pulsante STORE & SETUPs

Registratore

Menu USB

Menu SYSTEM

Appendice

Grazie per aver acquistato il pianoforte digitale professionale da palco Kawai MP10.

Questo manuale utente contiene importanti informazioni sull'utilizzo e le operazioni del pianoforte da palco MP10. Leggere con attenzione tutti i capitoli e tenere sempre manuale a portata di mano per la necessaria consultazione.

■ Il Manuale Utente

Prima di apprestarsi a suonare questo strumento, leggere il capitolo **Introduzione** (da pag. 10 di questo manuale). Questo capitolo offre una breve spiegazione di tutte le sezioni del pannello di controllo di MP10, una panoramica sulle sue varie prese e connessioni, e i dettagli della struttura dei componenti dei suoni dello strumento.

Il capitolo relativo alle **Operazioni Base** (pag.18) offre una panoramica sulle funzioni più comunemente utilizzate, a partire dall'attivazione e disattivazione delle sezioni, la regolazione del loro volume, e la selezione dei suoni. Inoltre, questo capitolo introduce alla regolazione di base del suono mediante i quattro potenziometri di controllo, esaminando prima come EFX, riverbero, simulatore di amplificatore, ed EQ possono essere applicati per variare drasticamente il carattere del suono selezionato. Il capitolo termina con una spiegazione sulle funzioni metronomo/drum pattern e trasposizione.

Il capitolo **Funzioni MIDI** (pag. 31) illustra l'utilizzo di MP10 come controllo MIDI, mentre il capitolo **Menu EDIT** (pag. 34) elenca tutti i parametri disponibili per le sezioni PIANO, E.PIANO, SUB, e MIDI divisi per categoria per una più facile consultazione. Il capitolo **Menu Pulsante STORE & SETUP** (pag. 47) delinea l'archiviazione dei suoni personalizzati, catturando l'intera configurazione del pannello come un SETUP, quindi richiama i differenti SETUPS dalla memoria interna di MP10.

La sezione **Registratore** (pag. 51) indica le istruzioni per la registrazione e la riproduzione dei brani archiviato nella memoria interna, ed anche dei files audio MP3/WAV salvati sui dispositivi di memoria USB. Ulteriori indicazioni sulle funzioni USB sono inseriti con maggiori dettagli nel capitolo **Menu USB** (pag. 66), mentre il capitolo **Menu SYSTEM** (pag. 72) spiega le impostazioni di sistema di MP10 e le varie funzioni di reset.

Per finire, la sezione **Appendice** (pag. 76) riporta l'elenco dei suoni interni degli strumenti e dei ritmi di batteria, le informazioni di riferimento MIDI, e il dettaglio delle caratteristiche tecniche.

MP10, Benvenuto!

■ Panoramica sulle caratteristiche di MP10

La miglior meccanica reperibile in un pianoforte da palco

MP10 utilizza la meccanica Kawai *RM3 Grand* con tasti in legno, che incorpora molte caratteristiche della meccanica di un pianoforte a coda, quali la differente pesatura dei martelli – opportunamente graduata per ogni gamma di esecuzione – contro-bilanciamento dei tasti bassi, e una corretta collocazione del perno centrale sia per i tasti neri che per quelli bianchi che permette loro di alzarsi ed abbassarsi per gravità, con la coerenza di un movimento naturale che riproduce quello di un pianoforte acustico. Inoltre la superficie dei tasti *Ivory Touch*, oltre ad accrescere il piacere di suonare, aiuta ad assorbire l'umidità evitando lo scivolamento delle dita.

MP10 è inoltre dotato di un effetto *ripetizione (Let-off)* che consente di sperimentare la sensazione del 'click' caratteristico di un pianoforte acustico quando il tasto viene premuto delicatamente.

Sezione PIANO : Il massimo dei pianoforti a coda per Concert, Pop, e Jazz

MP10 cattura il superbo suono del pianoforte grancoda da concerto Kawai di produzione artigianale e apprezzato ovunque, i cui 88 tasti sono stati meticolosamente registrati, analizzati e fedelmente riprodotti mediante l'utilizzo dell'esclusiva tecnologia *Ultra Progressive Harmonic Imaging™*. Questo processo unico ricrea accuratamente l'intera gamma dinamica del pianoforte originale, garantendo ai pianisti uno straordinario livello di espressività a partire dai più lievi pianissimo sino ai più impetuosi fortissimo.

Le categorie distinte per Concert, Pop, e Jazz, offrono la migliore selezione di suoni di pianoforte di qualità elevate e le ulteriori tecniche di modellazione ed effetti, quali la risonanza delle corde e degli smorzatori, il sottile suono di rilascio tasto consentono una ricca selezione di toni vibranti di sensazionale realismo e autenticità.

Sezione E.PIANO : Nuovi suoni di pianoforte elettrico d'epoca, duplice effetto, e simulatore amplificatore

MP10 dispone di una selezione di nuovi suoni di pianoforte elettrico vintage, ognuno con una propria distintiva caratteristica. Godetevi il loro suono naturale o passate il segnale attraverso una varietà di effetti stomp box, prima di riprodurlo attraverso uno dei sei amplificatori e altoparlanti.

Sezione SUB : Suoni di violino di alta qualità, pads, e altro

La sezione SUB di MP10 dispone di suoni di violino di qualità superiore, pads ed altri suoni utili ideali per la sovrapposizione con i suoni di pianoforti acustici od elettrici, o per suonare da soli, a fronte del mix. Funzioni quali Bell e Sweep aggiungono ulteriore varietà al suono, mentre i parametri ADSR e risonanza/cut-off possono essere regolati direttamente dai potenziometri assegnabili del pannello.

Sezione MIDI : Master keyboard controller

MP10 dispone di una sezione MIDI per il controllo di dispositivi esterni, o per l'integrazione in studio come una master keyboard. Usare i potenziometri assegnabili del pannello per inviare CC# ad un hardware collegato, o i pulsanti avanzamento del registratore per controllare un DAW senza toccare un mouse o abbandonare il piano. MP10 dispone anche di prese line-in e di un pannello dedicato fader per regolare il livello dei dispositivi collegati, quali un vecchio modulo expander o synth dai quali non volete separarvi, o un computer portatile che esegue VST.

Operazioni intuitive, ampio LCD, potenziometri di controllo assegnabili in tempo reale

Il pannello di controllo di MP10 è organizzato in maniera chiara e semplice da utilizzare, con le funzioni affini raggruppate insieme e posizionate proprio dove ci si aspetta di trovarle. Un ampio display LCD e quattro potenziometri di controllo assegnabili, permettono di regolare direttamente e in tempo reale diversi parametri, evitando – quando si è concentrati a suonare - di perdersi nei vari menu, o di tentare di ricordarsi quale pulsante cercare.

156 memorie Setup : più che sufficienti anche per il musicista più impegnato

MP10 permette di archiviare in memoria come un SETUP, e richiamarlo con il semplice tocco di un pulsante, ogni singolo suono personalizzato, la posizione del potenziometro, il livello fader e il parametro regolabile. Con oltre 150 memorie SETUP, MP10 è l'ideale per quei musicisti impegnati che desiderano pianificare in anticipo diversi spettacoli, prima di esibirsi.

Funzionalità USB a dispositivo, con registrazione e riproduzione file MP3/WAV/SMF.

MP10 è dotato di connettori USB che non solo consentono il collegamento dello strumento ad un computer per un uso MIDI, ma anche per caricare e salvare dati direttamente su dispositivi di memoria USB. 'USB a dispositivo' permette di salvare su USB i suoni personalizzati, le memorie SETUP, e i brani registrati nella memoria interna dello strumento.

I dispositivi di memoria USB possono essere usati anche per riprodurre files MP3 o WAV audio, permettendo a musicisti live di suonare seguendo basi professionali, o semplicemente imparare accordi o melodie per un nuovo pezzo. E' anche possibile salvare direttamente le esecuzioni come files MP3, WAV, o SMF per spedirli ai membri della band, l'ascolto casuale lontano dalla tastiera, o successive modifiche utilizzando una workstation audio.

Avvertenze Utili

CONSERVATE QUESTE ISTRUZIONI

ISTRUZIONI PER PREVENIRE RISCHI DI INCENDIO, SCARICHE ELETTRICHE O DANNI ALLE PERSONE



PRECAUZIONI

AL FINE DI RIDURRE IL RISCHIO DI INCENDIO E DI SCARICHE ELETTRICHE NON ESPORRE LO STRUMENTO ALLA PIOGGIA E ALL'UMIDITÀ.

AVIS : RISQUE DE CHOC ELECTRIQUE - NE PAS OUVRIR.

PER EVITARE SCARICHE ELETTRICHE NON TOGLIERE IL COPERCHIO O LA PARTE POSTERIORE DELLO STRUMENTO. NON MANOMETTERE O SOSTITUIRE LE PARTI INTERNE. PER FARLO RIVOLGERSI AD UN CENTRO ASSISTENZA QUALIFICATO.



Il simbolo raffigurante un lampo all'interno di un triangolo, avverte della presenza, all'interno dei componenti dello strumento, di un "voltaggio pericoloso" di rilevanza tale da costituire rischio di scarica elettrica.



Il simbolo raffigurante un punto esclamativo all'interno di un triangolo, informa che lo strumento è dotato di importanti istruzioni per l'operatività e la manutenzione dello stesso.

Spiegazione dei simboli



Prestare attenzione affinché mani o dita non vengano intrappolate.



indica azioni proibite quali lo smontaggio dello strumento.



indica un'operazione che necessita di particolare attenzione quale il disinserimento della spina.

Leggere attentamente le istruzioni prima di utilizzare lo strumento.

AVVERTENZE - Quando usate un prodotto elettrico è sempre opportuno prendere alcune precauzioni basilari, comprese le seguenti:



RISCHI

indica possibilità di pericolo con conseguenze molto gravi alla persona a causa di errato utilizzo del prodotto.

Il prodotto deve essere connesso ad un adattatore avente l'esatto voltaggio.



- Usare l'adattatore fornito con il prodotto o raccomandato dalla Kawai.
- Quando usate l'adattatore controllate che sia del voltaggio esatto.
- Non tenere conto di quanto sopra può causare danni gravi allo strumento

Non inserire o togliere la spina con le mani bagnate.



Può causare una scarica elettrica.

Non far penetrare corpi estranei.

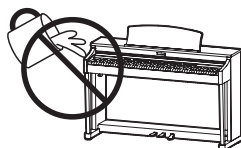

Acqua, chiodi forcine possono danneggiare lo strumento e causare corto circuito. El producto debe ser protegido del agua y de las salpicaduras. No se debe de apoyar en el instrumento ningún objeto que contenga líquido, como jarrones.

Non utilizzare a lungo le cuffie con diffusione ad alto volume.



Farlo può causare problemi all'udito.

Non appoggiarsi pesantemente allo strumento.

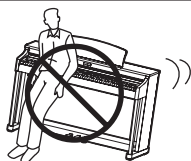

Potreste sbilanciarlo e farvi male.

Non smontare, riparare o modificare il prodotto.

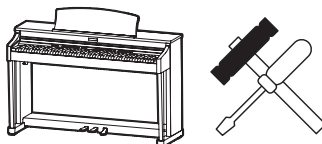

Farlo può causare danni allo strumento o generare corto circuito.

Non staccare la spina tirando il cavo.



- Il cavo si può danneggiare e provocare incendio, scarica elettrica o corto circuito.

El producto tiene componentes eléctricos que se mantendrán cargados a la fuente de alimentación aún cuando el instrumento esté apagado. Disinserire la spina se il prodotto non viene usato per molto tempo.



- In presenza di temporali si potrebbero verificare incendi o provocare il surriscaldamento dello strumento.

Questo prodotto può essere dotato di una spina polarizzata (uno spinotto più largo dell'altro). Questa è una caratteristica di sicurezza. Se non riuscite ad inserire la spina nella presa, contattate un elettricista per sostituire la vostra vecchia presa. Non manomettete la spina.

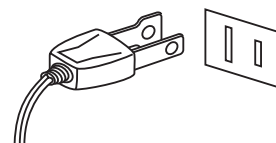

E' buona norma tenere lo strumento vicino alla presa della corrente con il cavo posizionato in maniera tale che, in caso di emergenza, la spina possa essere prontamente tolta poichè la corrente è sempre in carico allo strumento stesso anche quando quest'ultimo è spento.

ISTRUZIONI PER LA MESSA A TERRAS

Questo prodotto deve avere la messa a terra. Se dovessero capitare malfunzionamenti o rotture, la messa a terra consente di ridurre il rischio di scosse elettriche. Questo pianoforte digitale è dotato di un cavo con un conduttore di messa a terra e di una spina di messa a terra. La spina deve essere collegata ad una presa di corrente correttamente installata e dotata di messa a terra secondo tutti i codici e le leggi locali.

PERICOLO – Un collegamento scorretto del connettore di messa a terra può causare scosse elettriche.

Nel dubbio controllare con un elettricista o tecnico qualificato. Non modificare la spina in dotazione con il prodotto – se non si adatta alla presa, un elettricista qualificato deve installare la presa corretta.



PRECAUZIONI

indica possibilità di danneggiamento o rottura del prodotto a causa di uso errato.

Non usare lo strumento nei seguenti luoghi

- vicino alle finestre dove vi è luce diretta
- zone particolarmente calde (es. vicino ad un termosifone)
- zone particolarmente fredde o all'aperto
- zone particolarmente umide
- zone particolarmente polverose
- Lieux où l'appareil est exposé à des vibrations excessives.

Non seguire queste indicazioni può provocare danni allo strumento.

Usare lo strumento solo in luoghi con clima temperato. (non in quelli a clima tropicale)

Chiudere lentamente il coperchio tastiera



Potreste ferirvi le mani.

Prima di inserire la spina assicurarsi che lo strumento ed eventuali altri dispositivi siano spenti.

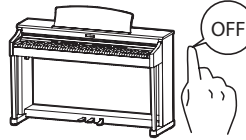

In caso contrario lo strumento può subire danni.

Non trascinare lo strumento.

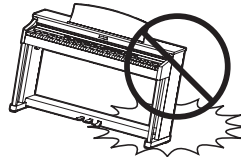

Lo strumento è pesante e necessita di 2 o più persone per lo spostamento. Trascinarlo può causargli delle rotture.

Non posizionate lo strumento vicino ad altri apparecchi elettrici quali Radio e TV.

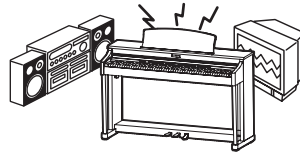

- Si potrebbero manifestare rumori fastidiosi.
- In tal caso spostare lo strumento il più lontano possibile.

Controllare che il cavo di connessione non sia aggrovigliato.

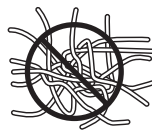

Si potrebbe danneggiare provocando fiamme, scarica elettrica o corto circuito.

Non pulire con benzina o solventi.



- Il prodotto si può scolorire o deformare.
- Pulire con panno morbido bagnato in acqua tiepida e ben strizzato

Non salire sullo strumento o esercitare eccessiva forza.



- Può deformarsi o cadere rompendosi e causandovi ferite.

Non mettere sullo strumento sorgenti a fiamma nuda. (es.:candele accese)

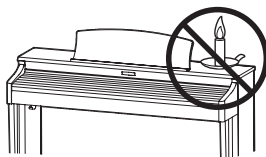

Tali oggetti potrebbero cadere provocando un incendio.

Non impedire la ventilazione coprendo le relative coperture con giornali, tovaglie, tende, ecc.

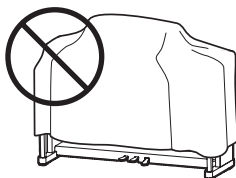

In caso contrario lo strumento si potrebbe surriscaldare causando incendio.

Lo strumento deve essere posizionato in modo tale da non pregiudicare la giusta ventilazione. Assicurare una distanza minima di 5 cm. tutt'intorno allo strumento per una adeguata ventilazione.

Questo prodotto deve essere usato solo con il supporto dato in dotazione dal produttore.

Lo strumento deve essere riparato nel centro assistenza qualificato quando:

- Il cavo elettrico o la spina sono stati danneggiati.
- Oggetti sono caduti sullo strumento o del liquido è entrato nello stesso.
- Il prodotto è stato esposto alla pioggia
- Il prodotto non funziona normalmente o mostra un notevole cambiamento nelle proprie funzioni.
- Il prodotto è caduto, o le parti interne sono danneggiate.

Nota bene

Qualora si verificassero delle anomalie, spegnere subito lo strumento, togliere la spina e contattare il negozio dove avete acquistato lo strumento.



Avvertenza agli utenti sullo smaltimento di questo prodotto

Se sul vostro prodotto è presente questo simbolo per il riciclo dei materiali significa che, alla fine della vita del vostro strumento, dovete eliminarlo separatamente dagli altri rifiuti portandolo presso un appropriato centro di raccolta.

Non dovete assolutamente unirlo ai normali rifiuti domestici. Una corretta gestione nell'eliminazione di questi prodotti preverrà potenziali effetti negativi sull'ambiente e sulla salute degli uomini.

Per ulteriori informazioni preghiamo contattare la vostra Autorità locale. (Solo per Unione Europea)



Tabella dei contenuti

MP10, Benvenuto!	3
Avvertenze Utili	4
Tabella dei contenuti	8

Introduction

Nome delle parti e Funzioni	10
1 Pannello frontale: Potenziometri, Faders & Pulsanti ...	10
2 Pannello frontale: prese e connettori	14
3 Pannello posteriore: prese e connettori	14
Connessione ad altre apparecchiature	16
Comprendere MP10	17

Basic Operation

Panoramica sulle sezioni interne	18
1 Nozioni di base sulle sezioni	18
2 Display LCD & Potenziometri di controllo	19
3 Riverbero	20
4 EFX	21
5 Simulatore di amplificatore (solo sezione E.PIANO)	23
Sezioni interne & caratteristiche dei parametri ...	24
1 Sezione PIANO	24
2 Sezione E.PIANO	25
3 Sezione SUB	26
Sezione EQ	27
Funzioni supplementari	28
1 Metronomo	28
2 Blocco pannello	29
3 Trasposizione	30

Funzioni MIDI

Sezione MIDI	31
USB MIDI (Connettore USB to Host)	33

Menu EDIT

Panorama sul menu EDIT	34
Parametri menu EDIT (PIANO, E.PIANO, SUB)	36
1 Riverbero	36
2 EFX	36
3.1 Virtual Technician (PIANO)	37
3.2 Simulatore di amplificatore (E.PIANO)	38
3.3 Layer Tone (SUB)	38
4 Accordatura	38
5 Keyboard Setup	40
6 Controllers	42
7 Assegnazione potenziometri	43
8 Sound Edit	44
Parametri menu EDIT (MIDI)	45
1 Programma	45
2 Trasmissione	45
3 Ricezione	46
4 MMC	46

Pulsante STORE & SETUPs

Panoramica sul pulsante STORE	47
1 Archiviazione di un suono	47
2 Archiviare un SETUP	48
3 Archiviare le impostazioni POWERON	49
Memorie SETUP	50

Registratore

Panoramica sul registratore.....	51
Registratore brani (memoria interna)	52
1 Registrare un brano.....	52
2 Riproduzione di un brano	53
3 Salvataggio di un brano come file SMF.....	54
4 Convertire un brano in file audio	54
5 Caricare un file SMF in memoria	55
6 Cancellazione di un brano.....	57
Registrazione/riproduzione audio (memoria USB).....	58
1 Registrare un file audio.....	58
2 Riprodurre un file audio.....	60
3 Overdubbing un file audio	62
4 Convertire un brano registrato in file audio	64

Menu USB

Panoramica sul menu USB.....	66
Funzioni menu USB	67
1 Caricamento.....	67
2 Salvataggio	68
3 Cancellazione	69
4 Ri-denominazione	70
5 Formattazione	71

Menu SYSTEM

Panoramica sul menu SYSTEM.....	72
Parametri del menu SYSTEM	73
1 Utility	73
2 Offset	74
3 User	74
4 Reset	75

Appendice

Elenco dei suoni	76
Rhythm Pattern List.....	77
Caratteristiche	78
Implementazione MIDI	79
1 Dati riconosciuti	79
2 Dati trasmessi	83
3 Exclusive Data.....	84
4 Programma/Banca SOUND/SETUP	84
5 Control Change Number (CC#) Table.....	85
Notes	87

Nome delle parti e Funzioni

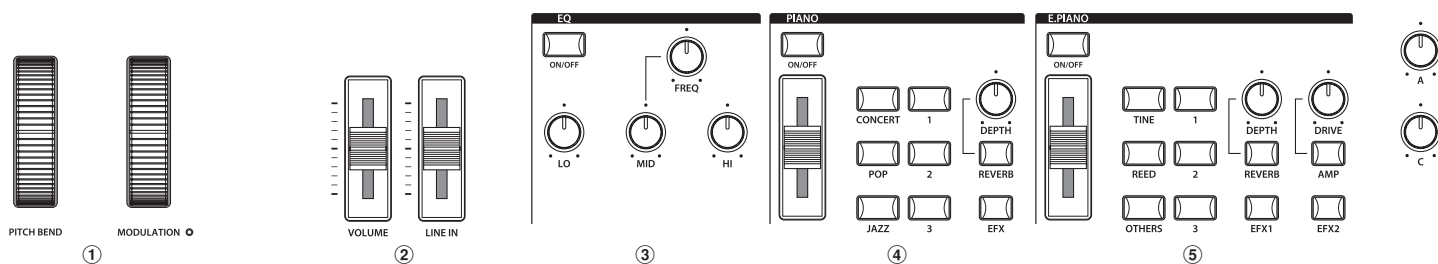

1 Pannello frontale: Potenziometri, Faders & Pulsanti

① Rotelle di controllo

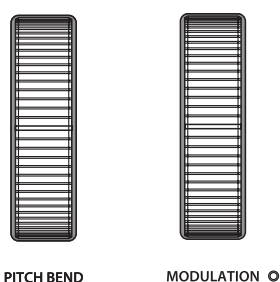

Rotella **PITCH BEND**

Questo controllo permette di aumentare o diminuire il valore dell'intonazione globale.

Rotella **MODULATION**

Controlla la profondità di modulazione (vibrato). Muovendo in avanti la rotella la profondità del vibrato aumenta. Non influisce sul volume delle prese **FIXED OUTPUT**.

* Funzioni alternative assegnabili alle rotelle **PITCH BEND** e **MODULATION** sono indicate nella pagina Controlli del menu **EDIT** (pag. 42).

② Faders Volume

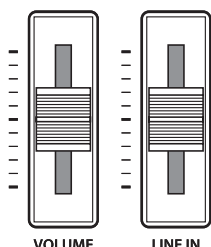

Fader **VOLUME**

Questo fader controlla il livello di volume generale delle prese di uscita normale e delle prese cuffia di **MP10**. Non interferisce con il livello di volume delle prese di uscita fissa.

Fader **LINE IN**

Questo fader controlla il livello di volume di **LINE IN**.

③ Sezione EQ

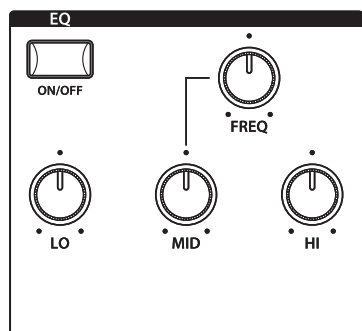

Pulsante **ON/OFF**

Questo pulsante attiva o disattiva l'equalizzatore a tre bande grafiche.

Tenere premuto questo pulsante per visualizzare sul display LCD le pagine delle impostazioni EQ del menu **EDIT**.

* L'equalizzatore di **MP10** è comune a **PIANO**, **E.PIANO**, e sezioni **SUB**, ma non influisce su **LINE IN** o sul suono **USB AUDIO**.

Potenziometri **LO/MID/HI**

Questi potenziometri regolano il livello delle basse-, medie, e alte frequenze.

Potenziometro **FREQ**

Questo potenziometro regola la frequenza della gamma media di EQ.

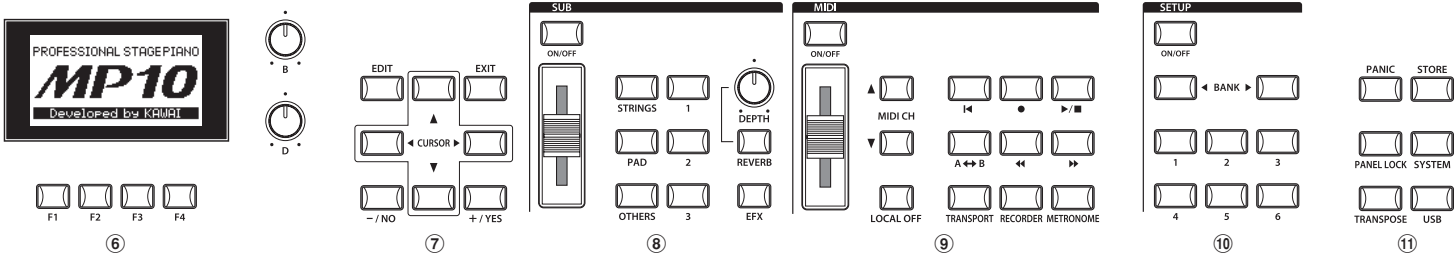

④ Sezione PIANO

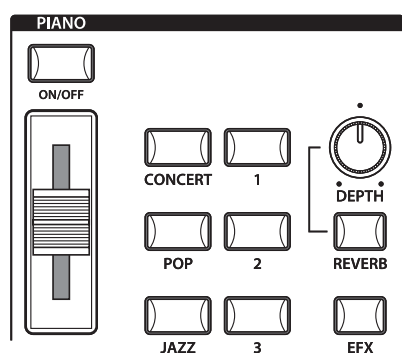

Pulsante ON/OFF

Questo pulsante attiva o disattiva la sezione PIANO.

Fader VOLUME

Questo fader controlla il livello del volume della sezione PIANO.

Pulsanti CONCERT/POP/JAZZ

Questi pulsanti selezionano la categoria di suono di pianoforte.

Pulsanti 1/2/3

Questi pulsanti selezionano il suono di pianoforte in ogni categoria.

Pulsanti REVERB/EFX

Questi pulsanti attivano o disattivano il riverbero e gli effetti. Tenere premuti entrambi i pulsanti per visualizzare sul display LCD le pagine delle impostazioni riverbero o effetti nel menu EDIT.

Potenzionometro DEPTH

Questo potenziometro regola le impostazioni della profondità del riverbero.

⑤ Sezione E.PIANO

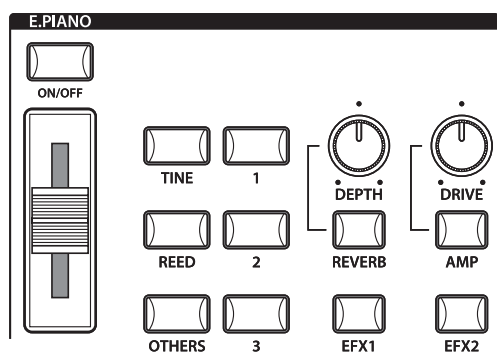

Pulsante ON/OFF

Questo pulsante attiva o disattiva la sezione E.PIANO.

Fader VOLUME

Questo fader controlla il livello di volume della sezione E.PIANO.

Pulsanti TINE/REED/OTHERS

Questi pulsanti selezionano la categoria del suono di pianoforte elettrico.

Pulsanti 1/2/3

Questi pulsanti selezionano il suono di pianoforte elettrico in ogni categoria.

Pulsanti REVERB/EFX1/EFX2/AMP

Questi pulsanti attivano o disattivano il riverbero, gli effetti principali e il simulatore di amplificatore. Tenere premuti entrambi i pulsanti per visualizzare sul display LCD le rispettive pagine delle impostazioni nel menu EDIT.

Potenzionometro DEPTH

Questo potenziometro regola l'impostazione della profondità del riverbero.

Potenzionometro DRIVE

Questo potenziometro regola le impostazioni del drive del simulatore di amplificatore.

⑥ Sezione DISPLAY

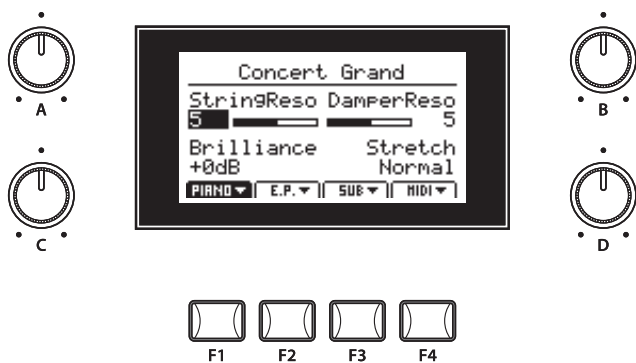

Display LCD

Il display LCD fornisce le visualizzazioni della sezione selezionata e del suono, i valori dei parametri, e lo stato delle altre funzioni se attive.

Potenzimetri A/B/C/D

Questi potenziometri regolano in tempo reale i valori dei parametri visualizzati.

* I parametri del menu EDIT possono essere assegnati liberamente a ciascuno dei quattro potenziometri nella videata Knob Assign del menu EDIT (pag. 43).

Pulsanti F1/F2/F3/F4

Questi pulsanti selezionano le quattro sezioni principali (PIANO, E.PIANO, SUB, MIDI) per visualizzarle e controllarle. In altre modalità (es. Registratore) questi pulsanti selezionano anche funzioni aggiuntive.

⑦ Sezione EDIT

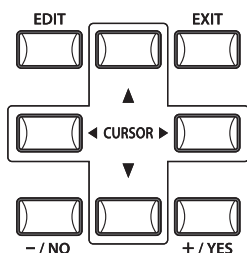

Pulsante EDIT

Questo pulsante apre il menu EDIT. Quando il menu EDIT viene visualizzato, questo pulsante può anche aprire la pagina di ciascuno dei parametri regolabili.

Pulsanti -/NO +/YES

Questi pulsanti aumentano o diminuiscono il valore del parametro selezionato, e cancellano/confermano quelle operazioni che necessitano dell'interazione dell'utente (es. cancellazione dei dati).

Pulsanti CURSOR

Questi pulsanti muovono il cursore di selezione e sfogliano le varie pagine del menu EDIT.

Pulsante EXIT

Con questo pulsante si esce dalla modalità o pagina in uso.

⑧ Sezione SUB

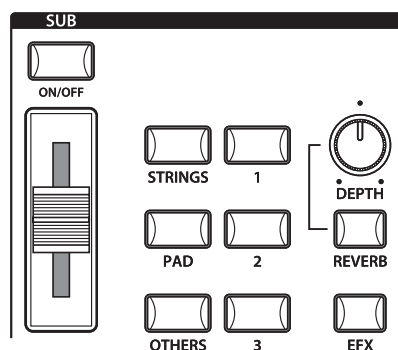

Pulsante ON/OFF

Questo pulsante attiva o disattiva la sezione SUB.

Fader VOLUME

Questo fader controlla il livello del volume della sezione SUB.

Pulsanti STRINGS/PAD/OTHERS

Questi pulsanti selezionano la categoria del suono sub.

Pulsanti 1/2/3

Questi pulsanti selezionano il suono sub in ogni categoria.

Pulsanti REVERB/EFX

Questi pulsanti attivano o disattivano il riverbero e gli effetti. Tenere premuti entrambi i pulsanti per visualizzare sul display LCD le pagine delle impostazioni riverbero ed effetti del menu EDIT.

Potenzimetro DEPTH

Questo potenziometro regola l'impostazione della profondità del riverbero.

9 Sezione MIDI

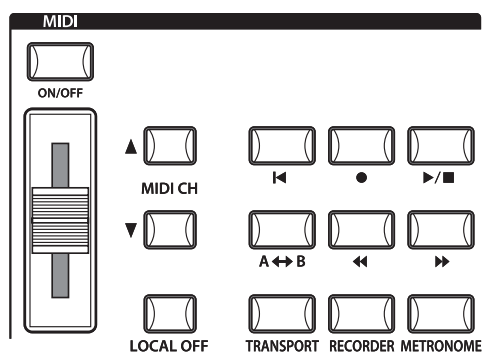

Pulsante ON/OFF

Questo pulsante attiva o disattiva la sezione MIDI.

Fader VOLUME

Questo fader trasmette via MIDI il messaggio CC#07 di volume del canale.

Pulsanti MIDI CH

Questi pulsanti selezionano il canale di trasmissione MIDI.

LOCAL OFF

Questo pulsante disabilita la connessione interna tra la tastiera di MP10 e i generatori dei toni.

Pulsante TRANSPORT

Questo pulsante abilita i pulsanti RECORDER CONTROL all'invio dei messaggi assegnati MMC (MIDI Machine Control).

Pulsante RECORDER

Questo pulsante consente di gestire il registratore interno dei brani e USB audio utilizzando i pulsanti RECORDER CONTROL.

Pulsante METRONOME

Questo pulsante attiva il metronomo o i pattern ritmici.

10 Sezione SETUP

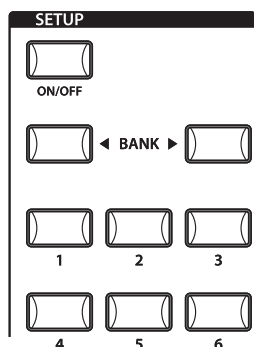

Pulsante ON/OFF

Questo pulsante attiva o disattiva la sezione SETUP.

Pulsanti BANK

Questi pulsanti selezionano la banca SETUP dalla A alla Z.

Pulsanti MEMORY

Questi pulsanti selezionano la memoria SETUP dal 1 a 6.

11 Sezione UTILITY

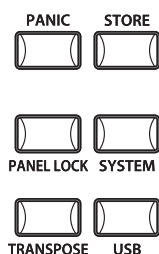

Pulsante PANIC

Questo pulsante riporta MP10 allo stato di acceso, inoltre invia i messaggi All Note Off e Reset All Controller via MIDI.

Pulsante STORE

Questo pulsante viene utilizzato per archiviare le impostazioni in uso del pannello.

Pulsante PANEL LOCK

Questo pulsante blocca il pannello di controllo di MP10, per evitare qualsiasi pressione accidentale dei pulsanti mentre si suona.

Pulsante SYSTEM

Questo pulsante fa accedere al menu SYSTEM, consentendo di regolare molti aspetti delle funzionalità di MP10.

Pulsante USB

Questo pulsante fa accedere al menu USB permettendo di caricare e salvare dati da/per un'apparecchiatura di memoria USB collegata.

Pulsante TRANSPOSE

Questo pulsante attiva o disattiva la funzione TRANSPOSE. Tenere premuto il pulsante per visualizzare la pagina delle impostazioni di trasposizione sul display LCD.

2 Pannello frontale: prese e connettori



Presse HEADPHONE

La presa cuffie è posizionata all'estrema sinistra della tastiera e viene utilizzata per collegare un paio di cuffie con connettore standard ¼ di pollice.



Porta USB TO DEVICE

La porta USB to Device è posizionata all'estrema destra della tastiera e viene utilizzata per collegare una memoria USB formattata FAT o FAT 32 ove caricare e salvare i dati.

3 Pannello posteriore: prese e connettori



AC IN

①



POWER



②

③

④

⑤

① Sezione POWER



AC IN



POWER

AC IN

Collegare il cavo di alimentazione in dotazione con MP10 in questo alloggiamento.

POWER SWITCH

Questo interruttore accende o spegne MP10.

② Sezione FOOT CONTROLLER

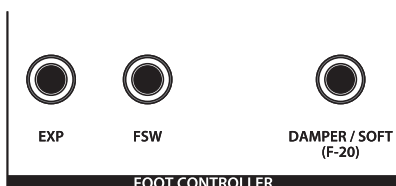

Presse EXP

Questa presa viene usata per collegare un pedale di espressione.

Presse FSW

Questa presa viene usata per collegare un interruttore a pedale momentaneo.

Presse DAMPER/SOFT (F-20)

Questa presa viene usata per collegare il pedale doppio F-20 in dotazione con MP10. Il pedale destro agisce come pedale del forte, mentre il pedale sinistro come pedale del piano.

* Nella pagina Controllers del menu EDIT è possibile aggiungere ulteriori funzioni assegnate a ciascun comando pedali (pag. 42).

③ Sezione MIDI

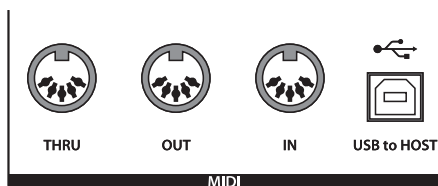

Prese MIDI THRU/OUT/IN

Queste prese vengono utilizzate per collegare MP10 ad un'apparecchiatura esterna MIDI ed anche ad un computer con interfaccia MIDI quale alternativa alla porta 'USB to Host'.

Porta USB TO HOST

Questa porta viene utilizzata per collegare MP10 ad un computer mediante un cavo USB. Una volta connesso, lo strumento può essere usato come apparecchiatura MIDI standard, consentendogli di inviare e ricevere dati MIDI. Collegare un connettore USB di tipo 'B' allo strumento, e un connettore USB di tipo 'A' al computer.

* Connettendo MP10 ad un computer mediante la porta 'USB to Host', potrebbero essere richiesti ulteriori software del driver (pag. 33).

④ Sezione OUTPUT

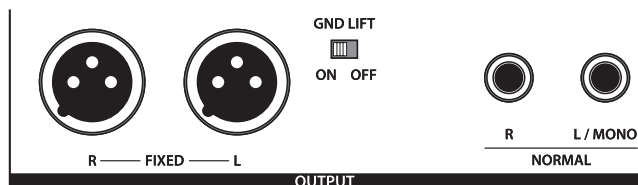

Prese FIXED OUTPUT

Queste prese vengono utilizzate per collegare, mediante terminali XLR, MP10 all'amplificatore di uno strumento musicale, sistema PA o console di registrazione.

Il fader VOLUME non ha effetto su queste uscite.

Interruttore GND LIFT

Questo interruttore viene usato per interrompere un loop di massa che potrebbe capitare connettendo MP10 mediante i terminali XLR.

Abitualmente questo interruttore viene lasciato su OFF.

Prese NORMAL OUTPUT

Queste prese vengono usate per collegare MP10 all'amplificatore di uno strumento musicale, sistema PA, o console di registrazione mediante prese standard da 1/4 di pollice. Per l'emissione di un segnale mono, collegare il cavo alla presa L/MONO.

⑤ Sezione INPUT

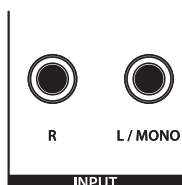

Prese NORMAL INPUT

Queste prese vengono usate per collegare a MP10 un paio di uscite stereo da altri strumenti o apparecchiature audio. Il livello di entrata può essere facilmente regolato usando il fader LINE IN. Per connettere una sorgente audio mono, collegare il cavo solo alla presa L/MONO.

* Quando si usa la funzione Audio Recorder, l'INPUT audio verrà registrato anche su file WAV/MP3 (pag. 58).

Connessione ad altre apparecchiature

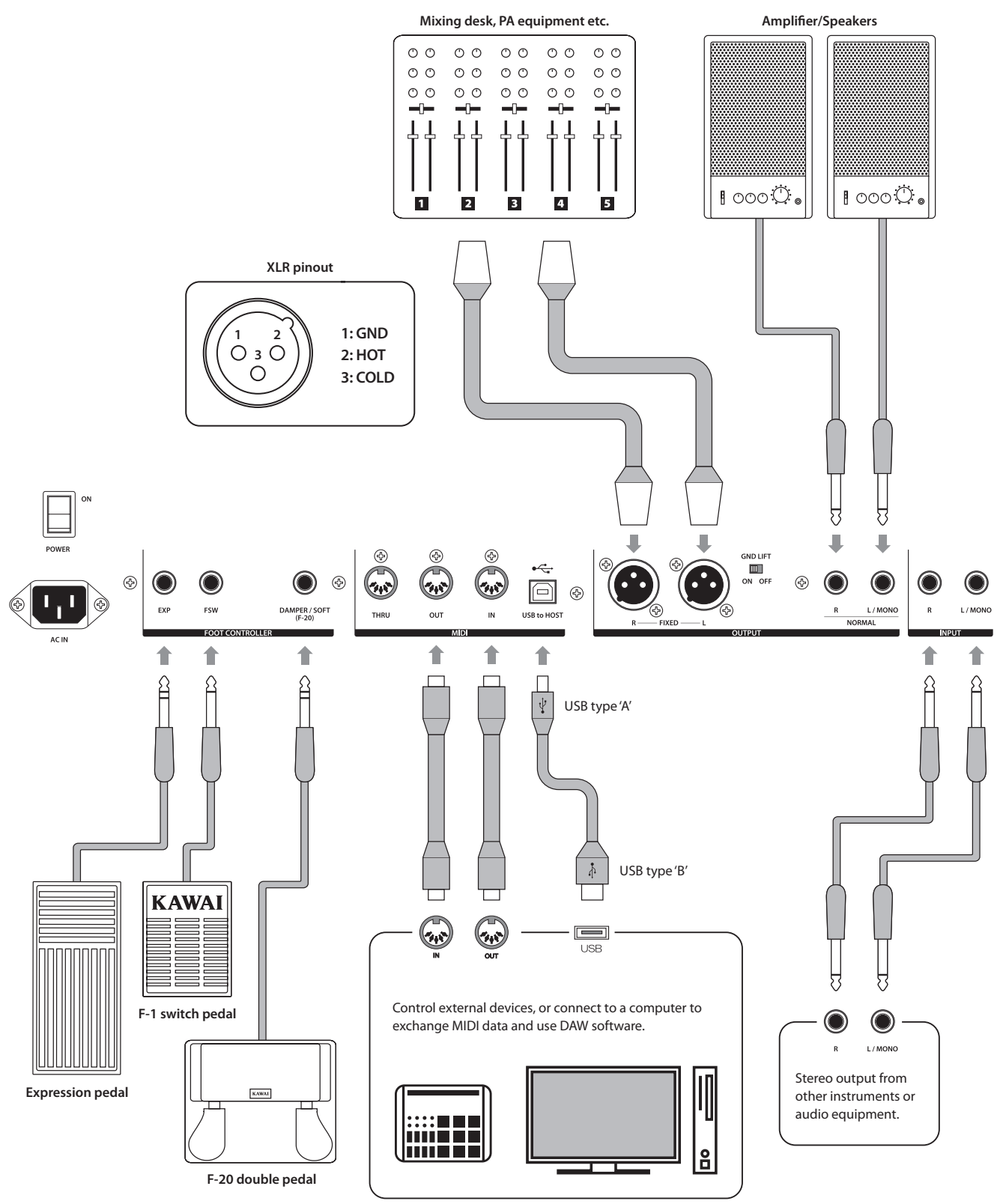

Comprendere MP10

■ Preparazione prima dell'uso

MP10 non dispone di altoparlanti incorporati. Di conseguenza per poter sentire MP10, per prima cosa è necessario collegare un mixer, un amplificatore o le cuffie.

Una volta effettuata la connessione, premere l'interruttore POWER posizionato sulla destra del pannello posteriore ed accendere MP10. Si raccomanda di accendere MP10 prima del dispositivo audio di uscita per evitare lo sgradevole rumore dell'interruttore che a volte può capitare.

■ Struttura delle sezioni di MP10 : spiegazione

MP10 dispone di 4 sezioni indipendenti: PIANO, E.PIANO, SUB, e MIDI. Ogni sezione ha un fader VOLUME dedicato e può essere liberamente attivata o disattivata.

Le sezioni PIANO, E.PIANO, e SUB condividono in gran parte la stessa operazione, con 3 pulsanti per le categorie e 3 suoni assegnati a ciascuna categoria (9 diversi suoni per sezione). Le sezioni dei suoni PIANO e SUB condividono un modulo EFX, mentre la sezione E.PIANO presenta due moduli EFX separati e un simulatore di amplificatore addizionale. Tutti i suoni possono essere regolati attraverso i diversi parametri presenti nel menu EDIT, con le ulteriori 'Funzioni Parametri' specifiche per ciascuna delle tre sezioni di suono.

Le impostazioni REVERB sono comuni per tutte e quattro le sezioni, DEPTH può essere controllata in maniera indipendente in ogni sezione.

Per finire, anche i controlli EQ sono comuni per tutte e quattro le sezioni.

Le variazioni a ciascuno dei suoni possono essere memorizzate come SOUND individuali, mentre l'intera configurazione di MP10 può essere memorizzata in una delle 156 memorie di SETUP.

Come precedentemente indicato, il fader del VOLUME principale non influisce sulle prese FIXED OUTPUT, ma sulle prese NORMAL OUTPUT. Ciò consente ai tecnici audio di controllare il livello dello strumento al banco di mixaggio e a chi suona di regolare liberamente il volume dei propri monitors.

■ Struttura della sezione di MP10 : diagramma blocco

Il seguente diagramma illustra la struttura della sezione di MP10.

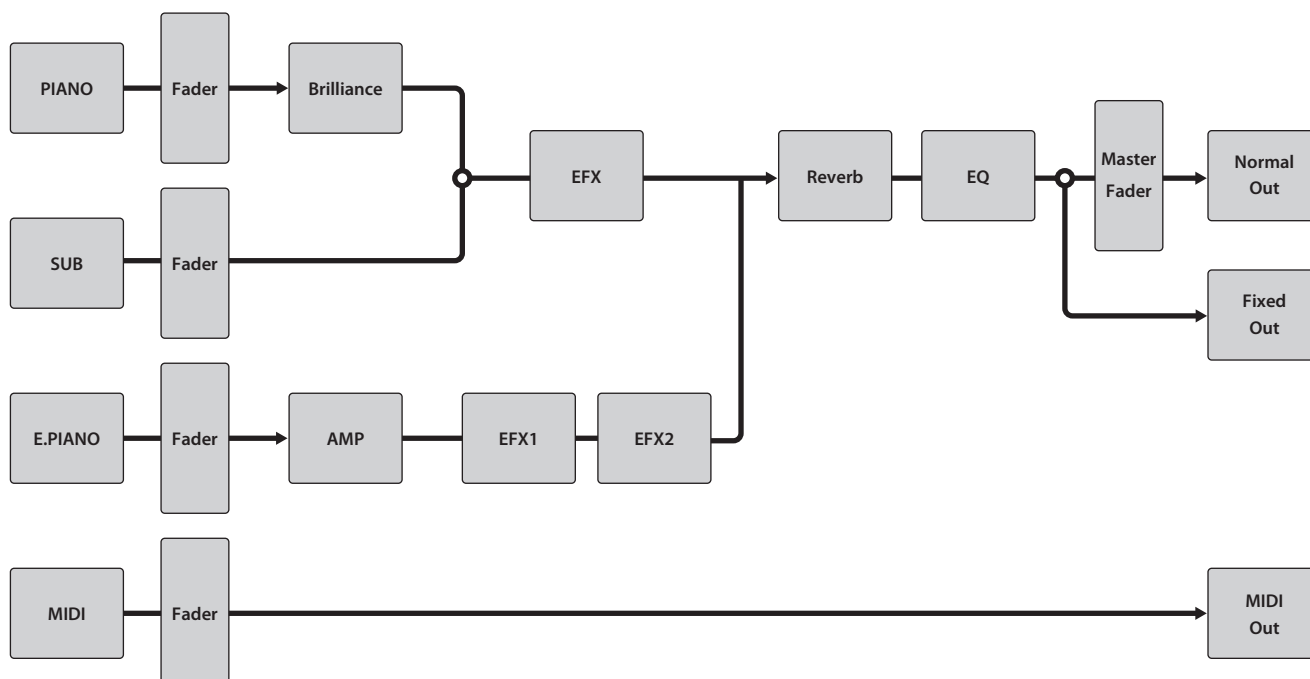

Panoramica sulle sezioni interne

1 Nozioni di base sulle sezioni

Come indicato precedentemente, le sezioni PIANO, E.PIANO, e SUB condividono in gran parte la stessa operazione. Questa pagina spiegherà i fondamentali dell'attivazione e disattivazione, selezione dei suoni, e regolazione del volume della sezione.

■ Attivare/disattivare una sezione

Premere il pulsante ON/OFF per attivare/disattivare ciascuna sezione.

L'indicatore LED del pulsante ON/OFF si accenderà o spegnerà ad indicare lo stato della sezione in quel momento.

Sezione OFF



ON/OFF



Sezione ON



ON/OFF

■ Selezione dei suoni

Esempio: selezione del suono di pianoforte Jazz Grand 2.

Attivate la sezione PIANO e disattivate tutte le altre sezioni.

Premete il pulsante della categoria JAZZ, quindi il pulsante della variazione 2 per selezionare il suono Jazz Grand 2.

Gli indicatori LED della categoria e i pulsanti delle variazioni si accenderanno ad indicare che sono stati selezionati e l'elenco delle variazioni apparirà nel display LCD.

Suonate il pianoforte.

Sentirete il suono Jazz Grand 2.



JAZZ



2

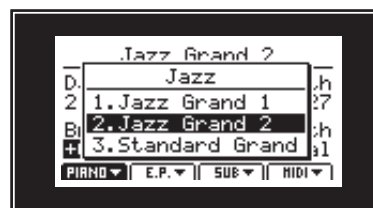

■ Regolazione del volume della sezione

Utilizzate il fader VOLUME collocato sotto il pulsante ON/OFF di ciascuna sezione per regolare il volume della sezione.

Il volume della sezione aumenterà o diminuirà in maniera indipendente dalle sezioni degli altri suoni.

Per regolare contemporaneamente il volume di tutte le sezioni dei suoni, utilizzate il fader MASTER VOLUME (pag. 10).

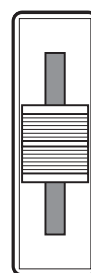

Aumento del volume

Diminuzione del volume



2 Display LCD & Potenzimetri di controllo

Nella normale modalità Play il display LCD visualizza le sezioni e i suoni selezionati, e i valori dei quattro potenziometri a tempo reale (A, B, C, e D).

E' possibile assegnare la funzione di ogni potenziometro per controllare i parametri nel menu EDIT, rendendo così possibile l'accesso da un'unica videata alle funzioni più utilizzate. Inoltre due gruppi di parametri dei potenziometri (2 x 4) possono essere definiti per ciascuna delle sezioni PIANO, E.PIANO, SUB, e MIDI, fornendo un esteso controllo sui suoni selezionati.

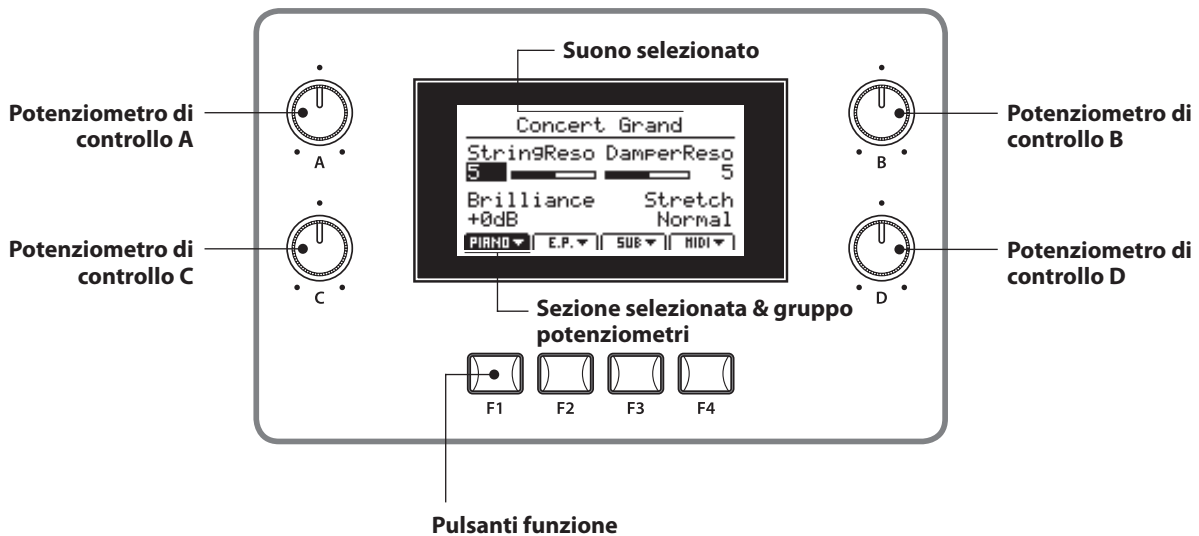

■ Selezione delle sezione, gruppi primario/secondario potenziometri

Premere i pulsanti funzione (F1, F2, F3, e F4) collocati sotto il display LCD per selezionare la sezione desiderata.

L'icona della sezione si evidenzierà e il nome del suono selezionato e del gruppo primario dei parametri del potenziometro appariranno sul display LCD.

Premere per due volte lo stesso pulsante della funzione per visualizzare sul display LCD il gruppo secondario dei parametri del potenziometro.

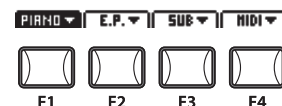

■ Regolazione dei parametri

Far ruotare i quattro potenziometri di controllo (A, B, C, D) collocati su entrambi i lati del display LCD per regolare i parametri di potenziometri visualizzati.

* I parametri numerici possono essere generalmente regolati nel raggio di 0-127.

* I parametri del menu EDIT possono essere liberamente assegnati ad ognuno dei quattro potenziometri nella pagina Knob Assign del menu EDIT (pag. 43).

E' possibile regolare i parametri anche utilizzando i pulsanti CURSOR per spostare il cursore di selezione, e i pulsanti -/NO o +/YES per aumentare o diminuire il valore del parametro selezionato.

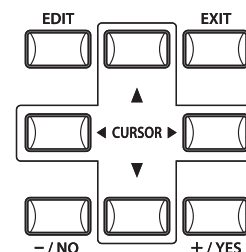
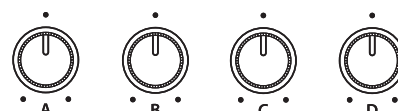

3 Riverbero

Questa funzione aggiunge riverbero al suono, simulando l'ambientazione di una stanza, palcoscenico, o sala da concerto. MP10 dispone di 7 tipi di riverbero di qualità superiore.

Ogni sezione dei suoni dispone di un'attivazione/disattivazione del riverbero e controlli sulla profondità dello stesso. Il tipo di riverbero (e le relative impostazioni) è comune a tutte le sezioni.

■ Attivazione/disattivazione riverbero

Premere il pulsante REVERB della sezione dei suoni desiderata per attivare/disattivare il riverbero per quella sezione.

L'indicatore LED del pulsante REVERB della sezione dei suoni si accenderà o spegnerà ad indicare lo stato del riverbero in quel momento.

Riverbero Disattivo



REVERB



Riverbero Attivo



REVERB

■ Regolazione della profondità del riverbero

Assicurarsi che il riverbero sia attivo per la sezione dei suoni desiderata.

Ruotare il potenziometro REVERB DEPTH della sezione per regolare la profondità del riverbero di tale sezione.

Il valore REVERB DEPTH apparirà per breve tempo sul display LCD.

* La profondità del riverbero può essere regolata nel raggio di 0-127.

* La profondità globale del riverbero può essere bilanciata con le impostazioni Reverb Offset - pagina Offset del menu SYSTEM oppure tenendo premuto il pulsante REVERB e quindi ruotando il potenziometro DEPTH (pag. 74).



DEPTH



■ Variazione del tipo di riverbero e dei parametri supplementari

Assicurarsi che il riverbero sia attivo nella sezione suoni desiderata.

Tenere premuto il pulsante REVERB della sezione.

La pagina del menu EDIT relativa al riverbero apparirà sul display LCD.

Ruotare i quattro potenziometri di controllo (A, B, C, D) per variare il tipo di riverbero e regolare i relativi parametri supplementari.

Tenere nuovamente premuto il pulsante REVERB per uscire dalla funzione.



REVERB

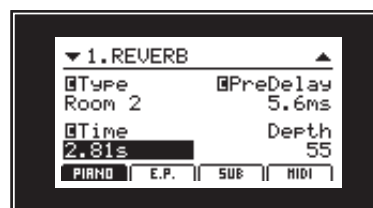

■ Parametri del riverbero

Potenzimetro	Parametro	Valore
A	Tipo	Hall, Stage, Room, Plate
B	PreDelay	0 - 101.6ms
C	Tempo	300ms-8.0s (dipende dal tipo)
D	Profondità	0 - 127

■ Tipi di riverbero

Riverbero	Descrizione
Hall 1	Simula il riverbero in una sala da concerto.
Hall 2	Simula il riverbero in un piccolo teatro.
Stage 1	Simula il riverbero in un ampio palcoscenico.
Stage 2	Simula il riverbero in un palcoscenico più piccolo.
Room 1	Simula il riverbero in una sala prove.
Room 2	Simula il riverbero in un soggiorno.
Plate	Simula il riverbero di piatti metallici.

4 EFX

Oltre al riverbero, è possibile applicare al suono selezionato altri vari effetti che vanno a modificare il carattere timbrico e la sensazione dello strumento. MP10 dispone di 25 tipi di EFX di alta qualità, con un effetto assegnato di default ad ogni suono.

Le sezioni suoni PIANO e SUB condividono un unico modulo effetto, mentre la sezione E.PIANO dispone di due moduli effetti separati che possono essere collegati in serie.

■ Attivare/disattivare EFX

Premere il pulsante EFX della sezione suono desiderata per attivare/disattivare gli effetti per quella sezione.

Il relativo indicatore LED si accenderà o spegnerà ad indicare lo stato degli effetti in quel momento.

*I moduli EFX1 e EFX2 della sezione E.PIANO si attivano e disattivano esattamente nello stesso modo.

Effetti OFF



EFX



Effetti ON



EFX

■ Variazione del tipo di effetti e dei parametri supplementari

Assicurarsi che l'effetto(i) sia attivo per la sezione suono desiderata.

Tenere premuto il pulsante della sezione EFX.

La pagina EFX del menu EDIT apparirà sul display LCD.

Ruotare i quattro potenziometri di controllo (A, B, C, D) per variare il tipo di effetto e regolare i parametri supplementari.

Tenere premuto nuovamente il pulsante EFX per uscire dalla funzione.



EFX

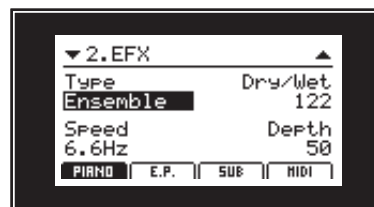

■ Tipi di effetti

Effetto	Descrizione
Chorus 1	Chorus è un lieve detuning del suono, che aggiunge profondità e ricchezza del suono.
Chorus 2	Simile a Chorus 1, ma l'effetto utilizza un'onda triangolare.
Flanger 1	Flanger utilizza un comb-filter, che aggiunge movimento e cupezza di tono.
Flanger 2	Simile a Flanger 1, ma l'effetto utilizza un'onda triangolare.
Celeste	Celeste utilizza tre chorus ognuno dei quali con fase diversa.
Ensemble	Ensemble utilizza tre chorus ognuno dei quali con fase e frequenza differenti per dare un suono leggermente più ricco rispetto a Celeste.
Ping Delay	Delay aggiunge l'effetto eco al suono.
Triple Delay	Simile a Ping Delay, ma con un ulteriore livello di eco.
Fast Delay	Simile a Ping Delay, ma con una velocità superiore dell'eco.
Slow Delay	Simile a Ping Delay, ma con una velocità inferiore dell'eco.
A.Pan Sine	Auto Pan alterna il suono a sinistra e a destra secondo una velocità variabile.
A.Pan Sq. 1	Simile a A.Pan Sine, ma l'effetto utilizza un'onda piatta.
A.Pan Sq. 2	Simile a A.Pan Sq. 1, ma l'effetto utilizza un ulteriore effetto overdrive.

Continua sulla pagina seguente.

■ Tipi di effetti (cont.)

continua dalla pagina precedente

Effect type	Descrizione
Trem. Sine	Varia il volume del suono, rendendolo più alto o basso con velocità variabile.
Trem. Sq. 1	Simile a Trem.Sine, ma l'effetto utilizza un'onda piatta.
Trem. Sq. 2	Simile a Trem.Sine, ma utilizza un ulteriore effetto overdrive.
Trem. Saw	Simile a Trem.Sine, ma utilizza una saw wave.
Phaser 1	Crea una modifica ciclica della fase, aggiungendo movimento al suono.
Phaser 2	Simile a Phaser 1, ma l'effetto è più adatto per suoni con meno armonici
Rotary 1	Simula l'amplificatore a cono rotanti, solitamente utilizzato con gli organi elettronici.
Rotary 2	Simile a Rotary 1, ma utilizza un ulteriore effetto overdrive.
Auto Wah	Crea uno sweep del filtro automatico all'attacco di ogni nota.
Pedal Wah	Crea uno sweep manuale del filtro quando il pedale di espressione è collegato (pag. 14).
Enhancer	Produce un timbro più brillante rendendo il suono più facilmente distinguibile.
Overdrive	Aggiunge una distorsione da tube-amp.

■ Parametri degli effetti

Potenziosmetro A: Tipo	Potenziosmetro B: Parametro 1	Potenziosmetro C: Parametro 2	Potenziosmetro D: Parametro 3
Chorus1	Dry/Wet 0 - 127	Speed 0 - 12.7Hz	Depth 0 - 127
Chorus2	Dry/Wet 0 - 127	Speed 0 - 12.7Hz	Depth 0 - 127
Flanger1	Dry/Wet 0 - 127	Speed 0 - 12.7Hz	Depth 0 - 127
Flanger2	Dry/Wet 0 - 127	Speed 0 - 12.7Hz	Depth 0 - 127
Celeste	Dry/Wet 0 - 127	Speed 0 - 12.7Hz	Depth 0 - 127
Ensemble	Dry/Wet 0 - 127	Speed 0 - 12.7Hz	Depth 0 - 127
Ping Delay	Wet Level 0 - 127	Delay time 0 - 743ms	Feedback 0 - 127
Triple Delay	Wet Level 0 - 127	Delay time 0 - 743ms	Feedback 0 - 127
Fast Delay	Wet Level 0 - 127	Delay time 0 - 372ms	Feedback 0 - 127
Slow Delay	Wet Level 0 - 127	Delay time 0 - 743ms	Feedback 0 - 127
A.Pan Sine	Depth 0 - 127	Speed 0 - 12.7Hz	- -
A.Pan Sq. 1	Depth 0 - 127	Speed 0 - 12.7Hz	- -
A.Pan Sq. 2	Depth 0 - 127	Speed 0 - 12.7Hz	Drive 0 - 127
Trem. Sine	Depth 0 - 127	Speed 0 - 12.7Hz	- -
Trem. Sq. 1	Depth 0 - 127	Speed 0 - 12.7Hz	- -
Trem. Sq. 2	Depth 0 - 127	Speed 0 - 12.7Hz	Drive 0 - 127
Trem. Saw	Depth 0 - 127	Speed 0 - 12.7Hz	- -
Phaser 1	Dry/Wet 0 - 127	Speed 0 - 12.7Hz	Depth 0 - 127
Phaser 2	Dry/Wet 0 - 127	Speed 0 - 12.7Hz	Depth 0 - 127
Rotary 1	Dry/Wet 0 - 127	Speed Slow/Fast	Acceleration 0 - 127
Rotary 2	Drive 0 - 127	Speed Slow/Fast	Acceleration 0 - 127
Auto Wah	Dry/Wet 0 - 127	Sense 0 - 127	- -
Pedal Wah	Dry/Wet 0 - 127	Sense 0 - 127	- -
Enhancer	Wet Level 0 - 127	Intensity 0 - 127	- -
Overdrive	Level 0 - 127	Drive 0 - 127	- -

5 Simulatore di amplificatore (solo sezione E.PIANO)

Il carattere timbrico degli altoparlanti o amplificatori è un componente importante di qualsiasi strumento elettrico d'epoca. Il simulatore di amplificatore di MP10 dispone di 6 tipi diversi di amplificatore, ognuno con drive, livello e parametri EQ a 3-bande.

■ Attivare/Disattivare il simulatore di amplificatore

Premere il pulsante AMP della sezione suono E.PIANO per attivare/disattivare il simulatore di amplificatore.

L'indicatore LED del pulsante AMP si accenderà o spegnerà a seconda dello stato del momento.

Amp Sim OFF



Amp Sim ON



■ Regolazione del drive del simulatore di amplificatore

Assicurarsi che il simulatore di amplificatore sia attivo.

Ruotare il potenziometro AMP DRIVE della sezione di suono E.PIANO per regolare il livello del drive del simulatore di amplificatore.

Il valore di AMP DRIVE apparirà sul display LCD per un breve lasso di tempo.

* AMP DRIVE può essere regolato in un raggio di 0-127.



■ Variazione del tipo di amplificatore e dei parametri supplementari

Assicurarsi che il simulatore di amplificatore sia attivo.

Tenere premuto il pulsante AMP della sezione E.PIANO.

Sul display LCD apparirà la prima pagina Amp Simulator del menu EDIT.

Ruotare i potenziometri di controllo A, B, e C per variare il tipo di amplificatore e il livello dei parametri.

Premere il pulsante CURSOR ▼ della seconda pagina, quindi ruotare i potenziometri A, B, e C per regolare i parametri EQ a tre bande.

Tenere ancora premuto il pulsante AMP per uscire dalla funzione.

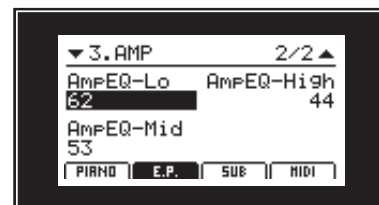
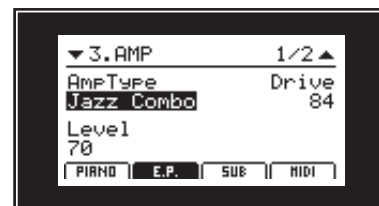

■ Parametri del simulatore di amplificatore

page 1:

Potenzionometro	Parametro	Descrizione
A	Tipo Amp	Jazz Combo, Tweed Deluxe, etc.
B	Drive	Livello del drive dell'amplificatore.
C	Livello	Livello volume dell'amplificatore

page 2:

Potenzionometro	Parameter	Descrizione
A	AmpEQ-Lo	Livello bassa frequenza dell'amplificatore
B	AmpEQ-Mid	Livello media frequenza dell'amplificatore.
C	AmpEQ-Hi	Livello alta frequenza dell'amplificatore.

*Per ulteriori dettagli sui parametri del simulatore di amplificatore consultare pag. 25.

Sezioni interne & caratteristiche dei parametri

1 Sezione PIANO

La sezione PIANO di MP10 dispone di 9 suoni di pianoforte disposti nelle categorie CONCERT, POP, e JAZZ. Ogni suono di pianoforte è stato campionato dal modello Kawai EX grancoda da concerto alternando la posizione del microfono e con configurazioni di intonazione, per una ampia selezione di suoni di pianoforte utilizzabili in diversi stili musicali.

■ Sezione dei suoni PIANO

	No.	Suono	Descrizione
CONCERT	1	Concert Grand	Suono ricco e dinamico di pianoforte a coda da concerto.
	2	Studio Grand	Suono limpido e potente di pianoforte a coda da concerto.
	3	Mellow Grand	Suono morbido e caldo di pianoforte a coda da concerto.
POP	1	Pop Grand	Suono limpido e vibrante di pianoforte a coda, registrato e microfonato per musica popolare.
	2	Bright Pop Piano	Suono acuto e brillante di pianoforte a coda, registrato e microfonato per musica popolare.
	3	Mellow Pop Piano	Suono morbido e caldo di pianoforte a coda, registrato e microfonato per musica popolare.
JAZZ	1	Jazz Grand 1	Suono caldo ma potente di pianoforte a coda, registrato e microfonato per jazz tradizionale.
	2	Jazz Grand 2	Suono brillante e profondo di pianoforte a coda, registrato e microfonato per jazz moderno, fusion, ecc.
	3	Standard Grand	Suono del pianoforte a coda da concerto di MP10.

L'intervento di un tecnico di pianoforte esperto è essenziale per far emergere tutta la potenzialità di un valido pianoforte acustico. Oltre all'accordatura di ogni nota, il tecnico deve anche provvedere a numerose registrazioni e regolazioni dell'intonazione per consentire allo strumento di suonare perfettamente.

I parametri di Virtual Technician, presenti nella sezione PIANO, simulano digitalmente questi interventi e danno ai pianisti la possibilità di sviluppare i vari aspetti del carattere del suono di pianoforte per adeguarli al gusto personale.

■ Parametri di regolazione di Virtual Technician

Premere il pulsante EDIT per visualizzare il menu EDIT sul display LCD.

EDIT



Premere il pulsante della funzione F1 per selezionare la sezione PIANO, quindi il pulsante CURSOR ▼ per selezionare VirtTech e per finire il pulsante +/YES per entrare nella pagina dei parametri Virtual Technician.

Ruotare i potenziometri di controllo A, B, C, e D per regolare ciascun parametro.

Premere il pulsante EXIT per tornare al menu EDIT principale.



■ Parametri Virtual Technician

Parametro	Descrizione
Voicing	Regola il carattere timbrico del suono di pianoforte selezionato.
Stereo Width	Regola l'ampiezza stereo del suono di pianoforte selezionato.
String Resonance	Regola la risonanza udita quando le note vengono trattenute.
Damper Resonance	Regola la risonanza udita quando viene pigiato il pedale del forte.
Key-off Effect	Regola il volume del suono udito quando i tasti vengono rialsciati.
Damper Noise	Regola il volume del suono udito quando viene abbassato il pedale del forte.
Hammer Delay	Regola il ritardo del martello che picchia le corde durante i pianissimo.
Fall Back Noise	Regola il volume del suono udito quando la meccanica si abbassa.
Brilliance	Regola la brillantezza del suono di pianoforte.

2 Sezione E.PIANO

La sezione E.PIANO di MP10 dispone di nove suoni diversi di pianoforte elettrico disposti nelle categorie TINE, REED e OTHERS. Ciascun suono di pianoforte elettrico è stato accuratamente campionato dallo strumento d'epoca originale (incluse le imperfezioni), e può essere ascoltato nella sua forma originale o con effetti analogici e simulazioni di altoparlanti per aggiungere calore e carattere.

■ E.PIANO section sounds

	No	Suono	Descrizione
TINE	1	Tine EP 1	Simile a un suitcase vintage tine electric piano.
	2	Tine EP 2	Simile a un suitcase tine electric piano modificato per ottenere un suono più brillante e più duro.
	3	Tine EP 3	Simile a uno stage tine electric piano d'epoca.
REED	1	Reed EP 1	Simile a un reed electric piano.
	2	Reed EP 2	Suono brillante di un vintage reed electric piano.
	3	Reed EP 3	Suono caldo di un vintage reed electric piano.
OTHERS	1	Modern EP	Simile a un FM electric piano.
	2	Clavi 1	Suono tastiera funky con pick-up elettrici.
	3	Clavi 2	Suono Clavi naturale e corposo.

Il carattere timbrico di un amplificatore o di un altoparlante è un componente importante per il suono di un pianoforte elettrico vintage. Per questa ragione, la sezione E.PIANO dispone di una funzione Simulatore di amplificatore dedicata che consiste in 6 amplificatori ciascuno con parametri drive, livello e EQ a tre bande.

■ Regolazione dei parametri Amp Simulator

Oltre al procedimento spiegato a pag. 23, per regolare i parametri Amp Simulator è possibile utilizzare anche il seguente metodo.

Premere il pulsante EDIT per visualizzare il menu EDIT sul display LCD.

Prmre il pulsante della funzione F2 per selezionare la sezione E.PIANO, quindi il pulsante CURSOR ▼ per selezionare AMP e per finire il pulsante +/YES per accedere alle pagine dei parametri Amp Simulator.

Ruotare i potenziometri di controllo A, B, C, e D per regolare ciascun parametro.

Premere il pulsante EXIT per tornare al menu EDIT principale.

EDIT

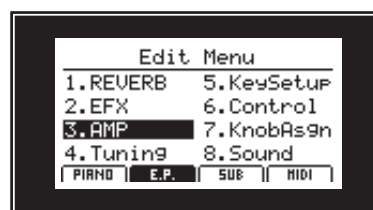

■ Tipi di amplificatore

Tipo Amp	Descrizione
Jazz Combo	Caratteristico amplificatore combo a transistor
Tweed Deluxe	Tipo d'epoca anni 60', adatto per un suono pulito.
Tweed Bass	Tipo altoparlante combo 4 x 10" per un suono basso.
British Blues	Per un suono blues "croccante".
UK Class A	Per un suono "ringhiante" overdrive di organo Hammond.
Tube Pre Amp	Caratteristico pre amplificatore per tastiera.

* I parametri The Key-off Noise e Key-off Delay nel menu EDIT Key Setup è utilizzabile anche per regolare i suoni della sezione E.PIANO (pag. 40).

3 Sezione SUB

La sezione SUB di MP10 dispone di ulteriori nove suoni accessori disposti nelle categorie STRINGS, PAD, e OTHERS. Questi suoni sono adatti per la sovrapposizione con i suoni delle sezioni PIANO e E.PIANO. Naturalmente, se lo si desidera, possono essere suonati da soli.

■ Sezione suoni SUB

	No.	Suono	Spiegazione
STRINGS	1	Hybrid Strings	Un mix di violini tradizionali e violini sintetizzati.
	2	Hybrid Ensemble	Un mix di violini tradizionali e violini sintetizzati ma con un tono più corposo.
	3	Beautiful Str.	Violini tradizionali con acuti delicati.
PAD	1	Pad 1	Un tipico pad. sintetizzato.
	2	Pad 2	Un pad sintetizzato con un tono più caldo.
	3	String Pad	Un pad di violini tradizionali con un tono delicato.
OTHERS	1	Vibraphone	Vibrafono.
	2	Harpsichord	Clavicembalo.
	3	Choir Ooh/Aah	Coro di voci umane.

La sezione SUB contiene due parametri, Sweep e Bell, che possono essere usati per aggiungere un movimento comune o l'attacco di sovrapposizione al secondo suono.

■ Regolazione parametri sezione SUB

Premere il pulsante EDIT per visualizzare il menu EDIT sul display LCD.

EDIT

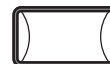

Premere il pulsante F3 della sezione SUB, quindi il pulsante CURSOR ▼ per selezionare Layer ed infine il pulsante +/YES per entrare nelle pagine dei parametri della sezione SUB.

Ruotare i potenziometri di controllo A, B, C, e D per regolare ciascun parametro.

Premere il pulsante EXIT per tornare al menu EDIT principale.



■ Parametri sezione SUB

Parametro	Descrizione
Sweep	Aggiunge un movimento metallico nel layer del suono selezionato.
Bell	Aggiunge una segnalazione sonora nel layer del suono selezionato.

■ Limitazioni EFX nella sezione SUB

Come indicato nel capitolo introduttivo (pag. 17), le sezioni PIANO e SUB condividono un modulo EFX. Quando EFX è attivo contemporaneamente in entrambi le sezioni, i parametri EFX della sezione PIANO avranno la priorità.

In questo caso, la pagina EFX nella sezione SUB del menu EDIT, verrà temporaneamente disabilitata e l'indicatore LED del pulsante EFX della sezione SUB diventerà verde.

Sezione EQ

La sezione consiste in un equalizzatore a 3-bande grafiche che può essere usato per modellare il tono generale delle sezioni dei suoni interni di MP10. Inoltre la frequenza media può essere regolata come equalizzatore parametrico. L'impostazione dell'equalizzatore è comune a tutte le sezioni dei suoni.

■ Attivazione/Disattivazione EQ

Premere il pulsante EQ ON/OFF per attivare/disattivare l'equalizzatore.

L'indicatore LED del pulsante relativo indicherà ON o OFF a seconda dello stato del momento.

Equalizzatore OFF



ON/OFF



Equalizzatore ON



ON/OFF

■ Regolazione parametri EQ

Ruotare i potenziometri LO, MID, e HI per regolare ogni banda dell'equalizzatore.

Ruotare il potenziometro FREQ per regolare la frequenza media dell'equalizzatore.

La videata relativa all'equalizzatore apparirà sul display LCD, le regolazioni con i potenziometri avranno effetto sui livelli LO, MID e HI e sulla frequenza media.

* I livelli LO, MID, e HI sono regolabili entro un range di -9 - +9 dB.

* La frequenza media FREQ è regolabile entro un range di 355 - 2500 Hz.

Dopo alcuni secondi di inattività, sul display riapparirà la videata Play Mode.

Per controllare la videata dell'equalizzatore senza l'utilizzo dei potenziometri, tenere premuto il pulsante EQ ON/OFF.

* E' possibile bilanciare i livelli della sezione EQ utilizzando l'impostazione EQ Offset nella pagina Offset del menu SYSTEM (pag. 74) o tenendo premuto il pulsante EQ quindi ruotando i potenziometri LO/MID/HI.

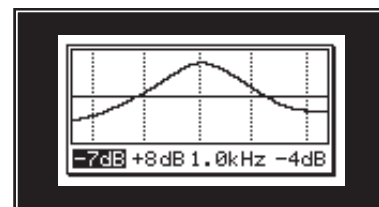
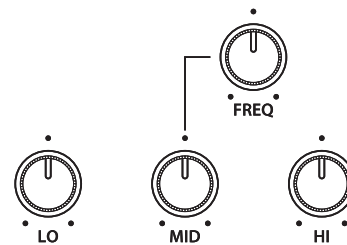

Funzioni supplementari

1 Metronomo

La funzione Metronomo fornisce un ritmo costante utile per esercitarsi al pianoforte seguendo il tempo giusto. Oltre alla regolazione dei battiti del metronomo, MP10 dispone anche di una varietà di ritmi di batteria per accompagnare la maggior parte di generi musicali.

■ Attivazione della funzione Metronomo

Premere il pulsante METRONOME.

L'indicatore LED del pulsante METRONOME si accenderà per indicare che la relativa funzione è attiva.

La videata di Metronome apparirà sul display LCD.

**Metronomo
Disattivato**



METRONOME



**Metronomo
Attivato**



METRONOME

■ Avvio/Arresto del metronomo: Click

Premere il pulsante F1 (CLICK), quindi F3 (LISTEN).

L'icona di LISTEN si evidenzierà e il metronomo si avvierà con un tempo di 4/4 a 120 bpm.

Premere nuovamente il pulsante F3 (LISTEN).

Il metronomo si arresterà.

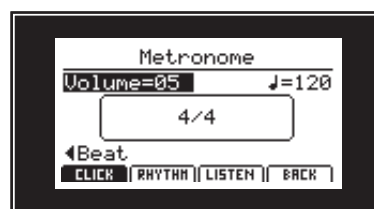

**Metronomo:
Arresto**



**Metronomo:
Avvio**



■ Regolazione del volume, battiti e indicazione del tempo del metronomo

Premere il pulsante F3 per avviare il metronomo.

Ruotare i potenziometri di controllo A e B per regolare il volume e i battiti del metronomo, e il potenziometro C per variare l'indicazione del tempo.

* I battiti del metronomo possono essere regolati entro un range di 30-300 bpm (60-600 bpm per notazione in ottavi).

* Sono disponibili dieci diverse indicazioni di tempo: 1/4, 2/4, 3/4, 4/4, 5/4, 3/8, 6/8, 7/8, 9/8, e 12/8.

Premere il pulsante F4 (BACK) per tornare alla videata senza arrestare o disattivare il metronomo.

* Tenere nuovamente premuto il pulsante METRONOME per visualizzare la pagina Metronome sul display LCD.

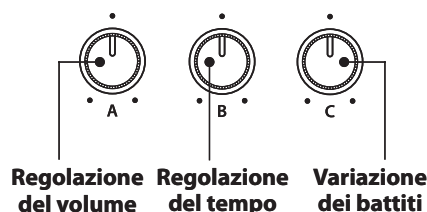

**Regolazione
del volume**

**Regolazione
del tempo**

**Variazione
dei battiti**



■ Disattivazione della funzione metronomo

Premere il pulsante METRONOME.

L'indicatore LED del pulsante METRONOME si spegnerà a conferma che questa funzione non è più attiva. Sul display LCD apparirà la normale videata PLAY.

* Se il metronomo sta contando, si arresterà.

**Metronomo
Attivato**



METRONOME



**Metronomo
Disattivato**



METRONOME

■ Avvio/Arresto del metronomo: Rhythm

Premere il pulsante F2 (RHYTHM). L'icona di RHYTHM si evidenzierà ad indicare che la modalità Rhythm è stata selezionata.

Premere poi il pulsante F3 (LISTEN).

L'icona LISTEN si evidenzierà e il metronomo inizierà a produrre il ritmo di batteria Funk Shuffle a 120 bpm.

Premere nuovamente il pulsante F3 (LISTEN).

Il metronomo si arresterà.

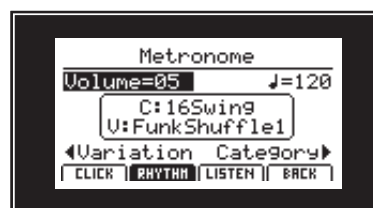

Metronomo:
Arresto

LISTEN



Metronomo:
Avvio

LISTEN

■ Cambio della categoria Rhythm e della variazione

Premere il pulsante F3 per avviare la riproduzione di un ritmo di batteria.

Ruotare i potenziometri di controllo C e D per cambiare la variazione e la categoria del ritmo di batteria.

* L'elenco completo delle categorie/variazione de ritmi sono a pag. 77

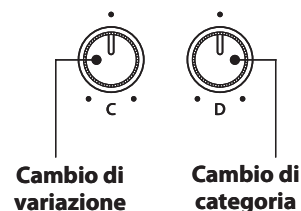

2 Blocco pannello

La funzione Panel Lock blocca temporaneamente il maggior numero delle funzioni di MP10, al fine di evitare pressioni accidentali dei pulsanti.

■ Attivazione/Disattivazione di Panel Lock

Premere il pulsante PANEL LOCK per attivare/disattivare la relativa funzione.

L'indicatore LED del pulsante PANEL LOCK si accenderà o spegnerà ad indicare lo stato, in quel momento, della relativa funzione.

L'indicazione apparirà per breve tempo sul display LCD.

Quando la funzione è attiva, tutte le operazioni di pannello vengono bloccate ad eccezione della tastiera, delle rotelle pitch bend/modulation, foot controllers e del pulsante PANEL LOCK stesso.

* La funzione Panel Lock può essere selezionate nella pagina Utility del menu SYSTEM (pag. 74).

Panel Lock
Disattivo



PANEL LOCK



Panel Lock
Attivo



PANEL LOCK

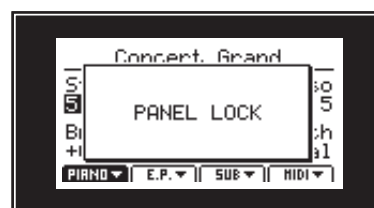

3 Trasposizione

La funzione trasposizione consente di aumentare o diminuire la chiave del pianoforte in semi-toni. Questo è particolarmente utile quando si suona in accompagnamento ad altri strumenti, o quando un brano imparato in una chiave viene suonato in un'altra. La trasposizione consente di suonare il brano nella chiave originale e ascoltarlo in una chiave diversa.

■ Visualizzazione del valore di trasposizione

Tenere premuto il pulsante TRANSPOSE.

Il valore TRANSPOSE del momento apparirà per un attimo sul display LCD.

Il valore di default 0, indica che non vi è alcuna trasposizione.

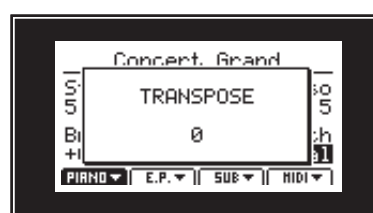

■ Impostazione del valore di trasposizione: Metodo 1

Tenere premuto il pulsante TRANSPOSE quindi premere e -/NO oppure +/YES per diminuire o aumentare il valore di trasposizione in semi-toni.

* Il valore di trasposizione può essere regolato in un range di -24 - +24.

L'indicatore LED del pulsante TRANSPOSE si accenderà ad indicare che la relativa funzione è in uso.

* Per re-impostare il valore di trasposizione su 0 (nessuna trasposizione), premere contemporaneamente i pulsanti -/NO e +/YES.

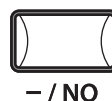

■ Impostazione del valore di trasposizione: Metodo 2

Tenere premuto il pulsante TRANSPOSE, quindi premere un tasto a destra o a sinistra del DO centrale.

Il tasto premuto corrisponderà alla nuova chiave di trasposizione.

* Il valore di trasposizione può essere regolato in un range di -24 - +24.

L'indicatore LED del pulsante TRANSPOSE si accenderà ad indicare che la funzione è in uso.

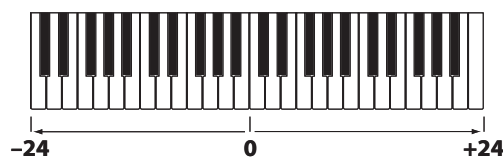

■ Attivazione/Disattivazione della funzione trasposizione

Premere il pulsante TRANSPOSE per attivare/disattivare la funzione.

L'indicatore LED del pulsante TRANSPOSE si accenderà o spegnerà ad indicare lo stato della funzione in quel momento.

* L'impostazione della trasposizione rimarrà in memoria anche dopo che la funzione è disattivata, permettendo veloci regolazioni della tonalità della tastiera.

Trasposizione OFF

Trasposizione ON

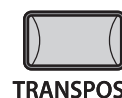

Sezione MIDI

L'operazione base della sezione MIDI di MP10 è simile a quella delle sezioni interne delle sezioni PIANO, E.PIANO, e SUB. Dispone di un pulsante ON/OFF e di un fader VOLUME, ma, anziché controllare i suoni interni, questa funzione è utilizzata per il controllo dei dispositivi MIDI esterni.

■ Attivazione/Disattivazione della sezione MIDI

Premere il pulsante ON/OFF della sezione MIDI per la sezione ON/OFF.

L'indicatore LED del pulsante ON/OFF passerà da ON a OFF o viceversa a seconda dello stato della sezione in quel momento.

Quando la sezione MIDI si trova su ON, i dati della tastiera e dei pedali verranno inviati sul canale MIDI trasmittente selezionato via prese MIDI di MP10 o via connettore USB to Host.

Sezione OFF

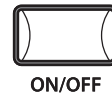

Sezione ON

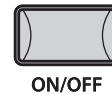

■ Selezione del canale MIDI trasmittente

Premere i pulsanti MIDI CH ▲ e MIDI CH ▼ per incrementare o diminuire il numero del canale MIDI trasmittente.

* MIDI CH può essere regolato entro un range di 1-16.

Il canale MIDI trasmittente di MP10 deve combaciare con il canale MIDI ricevente di ogni dispositivo collegato.



MIDI CH



■ Uso del pannello per l'invio della variazione di messaggi di controllo MIDI

Utilizzare il fader VOLUME posto sotto il pulsante ON/OFF per inviare il messaggio CC#07 relativo al volume.

Ruotare i potenziometri A, B, C, e D per inviare la variazione dei messaggi di controllo assegnati, nella pagina Program del menu EDIT (pag. 45).

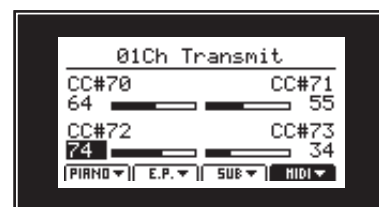

■ Uso dei pulsanti RECORDER CONTROL per l'invio di messaggi MMC

Premere il pulsante TRANSPORT.

L'indicatore LED del pulsante TRANSPORT si accenderà a conferma che i pulsanti RECORDER CONTROL sono stati impostati per inviare messaggi MMC ad un dispositivo MIDI esterno.

Premere i pulsanti RECORDER CONTROL per inviare messaggi MMC ad un dispositivo MIDI esterno.

* La funzione di ciascun pulsante RECORDER CONTROL può essere assegnata dalla pagina MMC del menu MIDI EDIT (pag. 46).

Transport OFF



Transport ON



■ Pulsante LOCAL OFF

Premere il pulsante LOCAL OFF per disabilitare il collegamento tra la tastiera di MP10 ed il generatore di toni interno.

L'indicatore LED del pulsante LOCAL OFF si accenderà o spegnerà a seconda dello stato della funzione LOCAL OFF in quel momento.



■ Pulsante PANIC

Il pulsante PANIC riporta tutti i suoni interni alle loro impostazioni PowerOn di default, e invia messaggi All Note Off e Reset All Controller MIDI a ciascun dispositivo collegato (1-16ch).

E' una funzione particolarmente utile in situazioni d'emergenza.

* Per evitare accidentali pressioni dei pulsanti, PANIC deve essere tenuto premuto per circa 1 secondo.

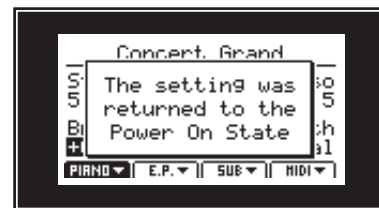

■ Implementazione MIDI

Far riferimento alla sezione MIDI Implementation nel capitolo Appendice (pag. 79).

USB MIDI (Connettore USB to Host)

MP10 dispone di un connettore 'USB to Host', che permette di collegare lo strumento ad un computer per essere utilizzato come dispositivo MIDI. A seconda del tipo di computer e sistema operativo installati, potrebbe essere richiesto un driver software supplementare per consentire una corretta funzionalità delle comunicazioni USB MIDI.

■ Driver USB MIDI

Sistema operativo	Driver USB MIDI
Windows ME Windows XP (sans SP, SP1, SP2, SP3) Windows XP 64 bits Windows Vista (SP1, SP2) Windows Vista 64-bit (SP1, SP2) Windows 7 Windows 7 64 bits	Non è richiesto alcun driver software USB MIDI supplementare. Il driver standard Windows USB MIDI (incorporato) si installerà automaticamente quando lo strumento verrà collegato al computer. * Dopo l'installazione del driver, assicurarsi che i dispositivi 'USB Audio Device' (Windows ME/Windows XP) o 'USB-MIDI' (Windows Vista/Windows 7) sia correttamente selezionato nelle applicazioni del software.
Windows 98 SE Windows 2000 Windows Vista (sans SP)	E' richiesto driver software USB MIDI supplementare. Scaricare il driver USB MIDI dal seguente sito KAWAI : → http://www.kawai.co.jp/english * Dopo la relativa installazione, assicurarsi che il dispositivo 'KAWAI USB MIDI' sia correttamente selezionato nelle applicazioni del software.
Windows Vista 64-bit (sans SP)	Non supporta USB MIDI. Si prega aggiornare a service pack 1 o service pack 2.
Mac OS X	Non è richiesto alcun driver software USB MIDI supplementare. Il driver standard Mac OS X USB MIDI (incorporato) si installerà automaticamente quando lo strumento verrà collegato al computer.
Mac OS 9	Non supporta USB MIDI. Si prega usare i connettori standard MIDI IN/OUT.

■ Informazioni USB MIDI

- In caso di connessione contemporanea delle prese MIDI IN/OUT e della porta, la porta USB MIDI avrà la priorità.
- Assicurarsi che lo strumento sia spento prima di collegare il cavo USB MIDI.
- Quando lo strumento viene collegato ad un computer tramite porta USB MIDI, potrebbe esserci un breve ritardo sull'inizio delle comunicazioni.
- Se con lo strumento collegato al computer via USB hub, la comunicazione USB MIDI diventa instabile, si prega collegare il cavo USB MIDI direttamente ad una delle porte USB del computer.
- In caso di scollegamento brusco del cavo USB MIDI, o di accensione/spengimento dello strumento mentre si utilizza USB MIDI il computer potrebbe diventare instabile nelle seguenti situazioni:
 - durante l'installazione del driver USB MIDI
 - durante il processo d'inizio delle operazioni di sistema del computer
 - quando MIDI è in funzione
 - quando il computer è in modalità di economizzazione energetica.
- In caso di ulteriori problemi durante le comunicazioni USB MIDI con lo strumento collegato, controllare attentamente tutte le connessioni e le principali impostazioni MIDI nel sistema operativo del computer.

* 'MIDI' è un marchio registrato della Association of Manufacturers of Electronic Instruments (AMEI).

* 'Windows' è un marchio registrato della Microsoft Corporation.

* 'Macintosh' è un marchio registrato della Apple Computer, Inc.

* I nomi di altre aziende e prodotti menzionati nel presente manuale potrebbero essere marchi registrati o marchi appartenenti ai rispettivi proprietari.

Panorama sul menu EDIT

Il menu EDIT contiene vari parametri che possono essere utilizzati per regolare il suono e le sezioni MIDI di MP10. I parametri sono raggruppati in categorie per permettere un controllo più stretto dello strumento con la pressione di pochi pulsanti.

Questo insieme di parametri, unitamente ad altre impostazioni regolabili, può essere archiviato come memoria SETUP (pag. 50). MP10 offre 26 banche x 6 setups, per un totale di 156 memorie setup personalizzabili.

■ Parametri PIANO, E.PIANO, SUB

Pag. No.	Categoria	Parametri
1	REVERB	Type, Pre Delay, Time, Depth
2	EFX	Type, Parameters (depends on EFX type)
3	VirtTech (PIANO)	Voicing, Stereo Width, String Resonance, Damper Resonance, Key-off Effect, Damper Noise, Hammer Delay, Fall Back Noise, Brilliance
	AMP (E.PIANO)	Amp Type, Drive, Level, Amp EQ
	Layer (SUB)	Sweep, Bell
4	Tuning	Fine Tune, Stretch Tuning, Temperament, Key of Temperament
5	KeySetup	Touch Curve, Octave Shift, KS-Damping/KS-Key, Key Off Noise (E.PIANO), Key Off Delay (E.PIANO), Dynamics (SUB)
6	Control	Damper Pedal, Damper Pedal Mode, Left Pedal, Left Pedal Assign, Pitch Bend, Bend Range, Modulation Wheel, Modulation Wheel Assign, Expression Pedal, Expression Pedal Assign, Foot SW, Foot SW Assign
7	KnobAsgn	n/a
8	Sound	Attack Time, Decay Time, Sustain Level, Release Time, Filter Resonance, Filter Cut-Off, Panpot, Volume

Se non specificato, le impostazioni dei parametri per le sezioni dei suoni PIANO, E.PIANO, e SUB sono indipendenti per ciascuna sezione. I parametri contraddistinti dall'icona  sono comuni a tutte e tre le sezioni.

■ Parametri MIDI

Pag. No.	Categoria	Parametri
1	Program	Program, Bank MSB/LSB
2	Transmit (SYSTEM)	Send Program, Send Bank, Send Volume, Send Knobs, Transmitting Recorder
3	Receive (SYSTEM)	Receive Mode, PIANO Channel, E.PIANO Channel, SUB Channel
4	MMC (SYSTEM)	MMC Dev. ID, MMC Commands
5	KeySetup	Touch Curve, Octave Shift, Split/Split Point, Dynamics, Solo, Transmit
6	Control	Damper Pedal, Left Pedal, Left Pedal Assign, Pitch Bend, Bend Range, Modulation Wheel, Modulation Wheel Assign, Expression Pedal, Expression Pedal Assign, Foot SW, Foot SW Assign
7	KnobAsgn	n/a

I parametri della sezione MIDI contraddistinti dall'icona  sono parametri di sistema che vengono memorizzati automaticamente.

■ Accesso al menu EDIT

Premere il pulsante EDIT.

L'indicatore LED del pulsante EDIT si accenderà e il menu Edit apparirà sul display LCD.



■ Selezione della categoria dei parametri

Dopo essere entrati nel menu EDIT:

Premere i pulsanti F1, F2, F3, o F4 per selezionare la sezione che volete editare.

Successivamente premere i pulsanti CURSOR e il pulsante +/YES per selezionare ed entrare nella categoria parametri.



■ Regolazione dei parametri

Per regolare i parametri visualizzati, ruotate i quattro potenziometri (A, B, C, D) collocati sui entrambi i lati del display LCD.

* I parametri numerici possono essere regolati entro un range di 0-127.

E' anche possibile regolare i parametri utilizzando i pulsanti CURSOR per muovere il cursore di selezione e i pulsanti -/NO or +/YES per diminuire o aumentare il valore del parametro selezionato.

* Premere i pulsanti CURSOR ▲ o CURSOR ▼ per scorrere le altre categorie e pagine del menu EDIT.

Premere il pulsante EXIT per uscire dalla categoria dei parametri o per tornare alla videata Play Mode.

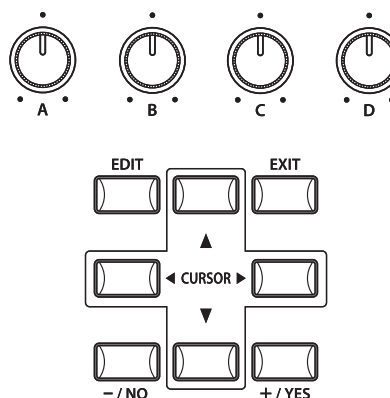

Le regolazioni dei parametri del suono selezionato andranno perse quando si selezionerà un altro suono.

* Per archiviare il suono una volta regolato, usare il pulsante STORE (pag. 47).

■ Funzione Quick Compare

Questa funzione consente di paragonare "al volo" il suono regolato con quello originale archiviato, premendo semplicemente il pulsante della variazione del suono selezionato.

Esempio: Revisione delle regolazioni effettuate al suono Jazz Grand " (sezione PIANO, categoria JAZZ, variation e2).

Premere il pulsante 2 delle variazioni.

Il LED del pulsante variazione inizierà a lampeggiare e la tastiera riprodurrà il suono originale in memoria.

Premere nuovamente il pulsante 2 delle variazioni.

Il relativo LED non lampeggerà più, accendendosi, e la tastiera tornerà a riprodurre il suono regolato.

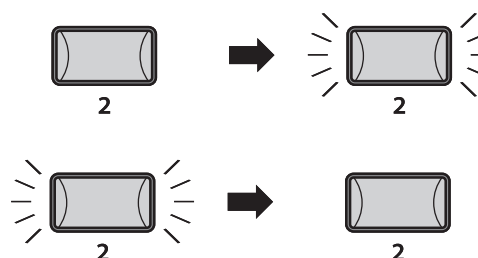
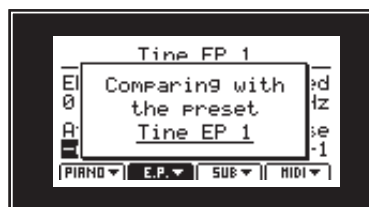

1 Riverbero

1. Tipo

7 TIPI

Questo parametro seleziona il tipo di riverbero.

- * Per ulteriori informazioni consultare pag. 20.
- * Questo parametro è comune a tutte e tre le sezioni di suono.
- * E' possibile archiviare questo parametro solo in SETUP ma non in SOUND

3. Tempo

VALORE: 300ms - 8.0s

Questo parametro regola la durata del riverbero.

- * Per ulteriori informazioni consultare pag. 20.
- * Questo parametro è comune a tutte e tre le sezioni di suono.
- * E' possibile archiviare questo parametro solo in SETUP ma non in SOUND.

2. Pre Delay

VALORE: 0 - 101.6ms

Questo parametro regola il ritardo prima dell'inizio del riverbero.

- * Per ulteriori informazioni consultare pag. 20
- * Questo parametro è comune a tutte e tre le sezioni di suono.
- * E' possibile archiviare questo parametro solo in SETUP ma non in SOUND.

4. Profondità

VALORE: 0 - 127

Questo parametro regola la profondità del riverbero e può essere controllato, in ogni sezione di suono, dal potenziometro REVERB DEPTH.

- * Per ulteriori informazioni consultare pag. 20.

2 EFX

1. Tipo

25 TIPI

Questo parametro seleziona il tipo di effetto.

- * Per ulteriori informazioni consultare pag. 21.
- * La sezione E.PIANO elenca due pagine per EFX1 e EFX2.
- * Quando EFX per la sezioni PIANO e SUB sono contemporaneamente attive, le impostazioni della sezione PIANO saranno prioritarie.

2. Parametri

N/A

Questi parametri variano a seconda dell'EFX selezionato e sono utilizzati per regolare il mixing del suono completo dell'effetto (wet) e bypassato (dry), la profondità, la velocità, la retroazione acustica, ecc.

- * Per ulteriori informazioni consultare pag. 21.

3.1 Virtual Technician (PIANO)

1. Intonazione

6 TIPI

Lo scopo di questo parametro è di ricreare la tecnica di regolazione della meccanica, dei martelli e delle corde di un pianoforte acustico e permette di migliorare drasticamente il carattere timbrico e le dinamiche dei suoni di pianoforte di MP10.

Tipi di intonazione

Intonazione	Descrizione
Normal	Produce la normale tonalità di un pianoforte acustico attraverso l'intera gamma dinamica.
Mellow 1/2	Riproduce l'effetto di una superficie dei martelli più soffice per una tonalità più "morbida" attraverso l'intera gamma dinamica.
Dynamic	Non è un'impostazione possibile con un pianoforte acustico. Le note suonate delicatamente avranno una tonalità morbida mentre le note suonate con più vigore acquisteranno un'intonazione brillante. Questa impostazione produce un drastico cambiamento da morbido a brillante attraverso l'intera gamma dinamica.
Bright 1/2	Produce una tonalità più brillante attraverso l'intera gamma dinamica.

2. Ampiezza Stereo

VALORE: 0 - 127

Questo parametro regola l'ampiezza del suono stereo.

3. Risonanza delle corde

VALORE: 0 (OFF) - 10

Questo parametro regola il volume della risonanza delle corde

La risonanza delle corde è un fenomeno presente nei pianoforti acustici dove le corde delle note trattenute risuonano per simpatia con le altre note della stessa serie armonica.

4. Risonanza degli smorzatori

VALORE: 0 (OFF) - 10

Questo parametro regola il volume dalla risonanza degli smorzatori.

Quando in un pianoforte acustico si pigia il pedale del forte, tutti gli smorzatori si alzano lasciando vibrare le corde liberamente. Suonando una nota o un accordo tenendo il pedale tonale pigiato, non vibrano soltanto le corde delle note suonate, ma anche le altre in risonanza simpatica.

5. Effetto Key-off

VALORE: 0 (OFF) - 10

Questo parametro regola il volume dell'effetto rilascio tasto.

Quando suonate e rilasciate velocemente e con forza una nota, specialmente nelle basse tonalità, si produrrà, prima che il suono si fermi, il rumore degli smorzatori che toccano le corde.

6. Rumore degli smorzatori

VALORE: 0 (OFF) - 10

Questo parametro regola il volume del rumore degli smorzatori.

Quando il pedale del forte viene pigiato e rilasciato, è possibile sentire il rumore della testa degli smorzatori che percuotono e rilasciano le corde.

7. Ritardo dei martelli

VALORE: 0 (OFF) - 10

Questo parametro regola il ritardo con cui i martelli percuotono le corde durante il pianissimo.

8. Rumore di ritorno meccanica

VALORE: 0 (OFF) - 10

Questo parametro regola il volume del rumore che si potrebbe sentire quando, dopo aver rilasciato un tasto, la meccanica ritorna in posizione.

9. Brillantezza

VALORE: -10 - +10

Questo parametro regola la brillantezza del suono di pianoforte indipendentemente dai parametri di intonazione.

3.2 Simulatore di amplificatore (E.PIANO)

1. Tipo Amplificatore

6 TIPI

Questo parametro seleziona il tipo di amplificatore.

* Per ulteriori informazioni consultare pag. 23.

2. Drive

VALORE: 0 - 127

Questo parametro, controllabile anche con il potenziometro DRIVE della sezione E.PIANO, regola l'overdrive prodotto dall'amplificatore.

* Per ulteriori informazioni consultare pag. 23.

3. Livello

VALORE: 0 - 127

Questo valore regola il volume dell'amplificatore.

* Per ulteriori informazioni consultare pag. 23.

4. Amp EQ

VALORE: 0 - 127

Questi parametri regolano le alte, medie e basse frequenze dell'amplificatore.

* Questi parametri funzionano in modo indipendente dai principali comandi EQ di MP10

* Per ulteriori informazioni consultare pag. 23.

3.3 Layer Tone (SUB)

1. Sweep

VALORE: 0 - 127

Questo parametro regola lo Sweep aggiunto al suono SUB selezionato.

2. Bell

VALORE: 0 - 127

Questo parametro regola il Bell aggiunto al suono SUB selezionato.

4 Accordatura

1. Fine Tune

VALORE: -64 - +63

Questo parametro regola l'accordatura del suono selezionato per valori inferiori a un semi-tono.

2. Stretch Tuning

9 TIPI

Questo parametro seleziona il lavoro di estensione dell'accordatura.

L'intonazione di un pianoforte non segue regole matematiche ma ha delle variazioni alle estremità della tastiera per compensare i comportamenti dell'orecchio umano.

3. Temperamenti

7 TIPI + 2 USER

Questo parametro seleziona il sistema di accordatura del suono selezionato.

* Per ulteriori informazioni consultare pag. 39.

* I temperamenti personalizzati possono essere creati nella pagina User Edit del menu SYSTEM menu (pag. 75).

4. Chiave di temperamento

RANGE: C - B

Questo temperamento seleziona la chiave del temperamento. Utilizzare questa impostazione con un temperamento diverso da Equal Temperament, per specificare la scala di tonalità del brano.

* Questo parametro influenzerà solo il bilanciamento del sistema di accordatura mentre l'intonazione rimarrà invariata.

■ Temperamenti

Temperamento	Descrizione
Equal	Questo è il metodo più popolare di intonazione che divide la scala in dodici semitoni identici. Ciò produce lo stesso intervallo di accordo in tutti i dodici semitoni e ha il vantaggio di una modulazione senza limiti delle note. Comunque la tonalità di ogni chiave diventa meno caratteristica e nessun accordo è in pura consonanza.
Pure Maj/Min	È una curva che elimina la dissonanza per le terze e le quinte, molto usata nella musica corale per la sua perfetta armonia. Selezionare "Pure Maj" per suonare in tonalità maggiore e "Pure Min" per suonare in tonalità minore.
Pythagorean	Utilizza rapporti matematici per eliminare le dissonanze per le quinte. È molto limitata nell'uso degli accordi, ma produce linee melodiche molto caratteristiche.
Meantone	Studiato per eliminare le dissonanze per le terze, utilizza un'intonazione particolare tra tonalità maggiore e minore nel mezzo tono. Produce accordi molto musicali migliori di quelli della scala temperata.
Werkmeis/Kirnberg	Due scale che si situano tra quella Meantone e quella Pythagorean. Per pezzi musicali con pochi accidenti, queste scale producono accordi molto musicali ma se gli accidenti aumentano, le melodie risultano più vicine all'uso della scala pitagorica. Sono utilizzate soprattutto nella musica barocca.
Sys.User1/2	È possibile creare una scala microtonale personalizzata programmando l'intonazione di ogni singolo semitono.

■ Creazione dei temperamenti personalizzati

Consultare la spiegazione User Edit nel capitolo SYSTEM Menu (pag. 75).

5 Keyboard Setup

1. Curva di tocco

Questo parametro seleziona la curva di risposta al tocco della tastiera.

* E' possibile creare curve di tocco personalizzate nella pagina User Edit del menu SYSTEM (pag. 74).

■ Tipi di curva di tocco

6 TIPI + 2 USER

Curva di tocco	Descrizione
Heavy+	Richiede molta forza sulla tastiera per raggiungere un volume alto.
Heavy	Richiede un tocco più pesante per produrre un volume alto. Ideale per chi ha dita forti.
Normal	Ricrea la normale curva di risposta di un pianoforte acustico.
Light	Viene raggiunto un volume più alto anche suonando con minore forza. Ideale per chi deve ancora sviluppare forza nelle dita.
Light +	Richiede ancora meno forza per raggiungere una nota forte. Ideale per chi ha un tocco molto delicato.
Off	Produce un volume costante indipendentemente dalla forza applicata sulla tastiera.
Sys.User1/2	Due curve di tocco personalizzabili secondo il proprio stile.

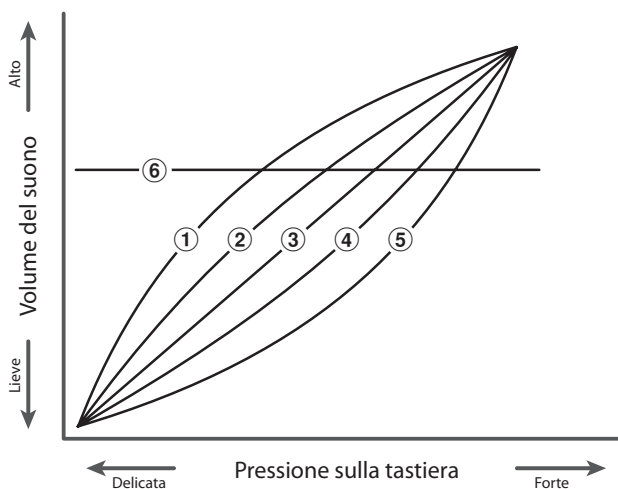

①	Light +
②	Light
③	Normal
④	Heavy
⑤	Heavy +
⑥	Off

2. Innalzamento dell'ottava

-3 - +3 OTTAVESI

Questo parametro imposta il valore di trasposizione dell'ottava per la sezione selezionata.

3. KS-Damping/KS-Key

ON/OFF, RANGE: A-1 - C7

Questa funzione consente di ridurre il volume del suono rispetto a quello della nota più alta che si sta suonando. E' una funzione molto utile in caso di sovrapposizione dei suoni.

Con il parametro KS-Key è possibile determinare da quale nota deve partire la riduzione.

* Funzione non disponibile nella sezione MIDI.

■ Creazione di curve di tocco personalizzate

Consultare le spiegazioni User Edit nel capitolo menu SYSTEM Menu (pag. 74).

4. Split/Split Point (MIDI)

OFF/LOWER/UPPER

Questa funzione divide la tastiera e permette di controllare i dispositivi MIDI indipendentemente dalle sezioni PIANO, E.PIANO, e SUB. Quando la tastiera è divisa, è possibile suonare nella sezione MIDI utilizzando sia la parte più alta che quella più bassa della tastiera, mentre nella sezione dei suoni interni si utilizza la parte superiore.

* Disponibile solo nella sezione MIDI.

* Quando questa funzione e la sezione MIDI sono contemporaneamente attive, la parte inferiore della tastiera non produce nessun suono per le sezioni interne.

5. Key-off Noise (E.PIANO)

VALORE: 0 - 127

Questo parametro regola il volume del rumore che viene percepito quando, in uno strumento elettromeccanico, i tasti vengono rilasciati.

* Parametro disponibile solo per la sezione E.PIANO.

6. Key-off Delay (E.PIANO)

VALORE: 0 - 127

Regola il tempo prima che il rumore del rilascio del tasto sia percepito.

* Parametro disponibile solo per la sezione E.PIANO.

7. Dynamics (SUB/MIDI)

VALORE: 0 (OFF) - 10

Questo parametro regola la risposta della tastiera delle sezioni SUB e MIDI relative alle sezioni PIANO e E.PIANO.

Quando il valore è 10 (default), la risposta della tastiera è normale. Diminuendo il valore, la risposta della tastiera diventa meno dinamica e a livello 0 è completamente piana (cioè risposta al tocco fissa).

* Parametro disponibile solo per le sezioni SUB e MIDI.

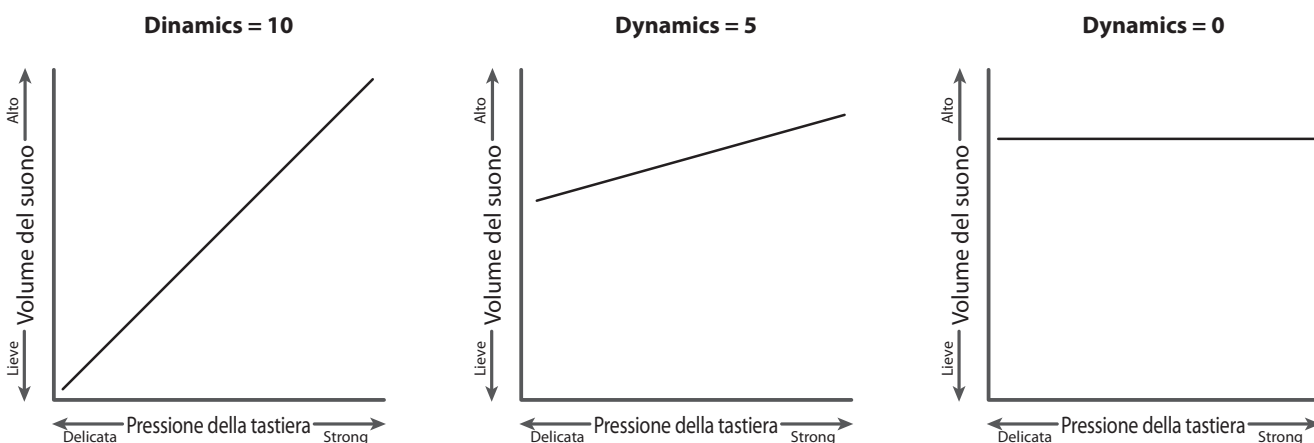

8. Solo (MIDI)

OFF/LAST/HI/LOW

Attiva/disattiva la modalità Solo.

Quando questa modalità è su ON, si sentirà una sola nota anche se sono state suonate più note. Può essere usata per simulare la caratteristica esecuzione di un sintetizzatore monofonico.

Solo	Descrizione
Last	Verrà scelta l'ultima nota suonata in ordine di tempo.
High	Verrà scelta la nota più alta di tutte.
Low	Verrà scelta la nota più bassa di tutte.

* Parametro valido solo per la sezione MIDI.

9. Transmit (MIDI)

ON/OFF

Questo parametro determina se MP10 invia o meno i dati delle note a dispositivi esterni.

* Parametro disponibile solo per la sezione MIDI.

6 Controllers

1. Pedale del forte

ON/OFF

Determina se il pedale del forte è o non è attivo per la sezione selezionata.

2. Modalità pedale del forte (NO MIDI)

2 TIPI

Seleziona la modalità pedale del forte per la sezione dei suoni interni. L'impostazione 'Hold' permette di sostenere il suono per un tempo indefinito, senza decadimenti.

Sezione	Damper Pedal Mode
PIANO	Normal, Hold
E.PIANO	Normal, Hold
SUB	Normal, Hold

* Parametro non disponibile per la sezione MIDI.

5. Pitch Bend Wheel

ON/OFF

Questo parametro determina se il controllo pitch assegnabile è o non è attivo nella sezione selezionata.

7. Modulation Wheel

ON/OFF

Questo parametro determina se il controllo modulazione assegnabile è o non è attivo nella sezione selezionata.

9. Expression Pedal

ON/OFF

Questo parametro determina se il pedale d'espressione è o non è attivo per la sezione selezionata.

* Per ulteriori informazioni consultare pag. 14.

3. Pedale sinistro

ON/OFF

Determina se il pedale sinistro è o non è attivo per la sezione selezionata.

4. Assegnazione pedale sinistro

SOFT/SOSTENUTO

Determina se il pedale sinistro del doppio pedale F-20 funziona come pedale del piano o sostenuto. Questo parametro è comune a tutte e tre le sezioni dei suoni. Alla sezione MIDI è assegnato CC# 0-119 o un comando aftertouch.

Valore	Descrizione
Soft	Il pedale sinistro funziona come pedale del piano.
Sostenuto	Il pedale sinistro funziona come pedale sostenuto.

* Quando il parametro Damper Pedal Mode impostato su Normal il pedale del sostenuto funziona con un decadimento naturale. Quando tale parametro è impostato su Hold, il pedale sostenuto funziona sostenendo il suono per un tempo indefinito.

* Parametro comune a tutte e tre le sezioni di suono.

La sezione MIDI è separata e controllata in maniera indipendente.

6. Pitch Bend Wheel Range

VALORE: 0 - 7 OR 0 - 12

Questo parametro regola il range di semitoni che si possono variare. Il punto massimo del range varia per le sezioni suoni interni (0 - 7) e MIDI (0 - 12).

PIANO/SUB: 11 FUNCTIONS
E.PIANO: 14 FUNCTIONS
MIDI: 0 - 119, AFT

8. Modulation Wheel Assign

Questo parametro determina la funzione del controllo modulazione assegnabile. L'impostazione di default è Modulation. Questo parametro è comune a tutte le sezioni dei suoni, dove la funzione di default è Modulation.

Alla sezione MIDI, controllata in maniera indipendente, è assegnato CC# 0-119 o un comando aftertouch.

* L'elenco delle funzioni assegnabili è disponibile alla fine di questa sezione.

* Questo parametro è comune a tutte e tre le sezioni.

La sezione MIDI è separata e controllata in maniera indipendente.

PIANO/SUB: 11 FUNCTIONS
E.PIANO: 14 FUNCTIONS
MIDI: 0 - 119, AFT

10. Expression Pedal Assign

Questo parametro determina le funzioni del pedale d'espressione. L'impostazione di default è Expression. Questo parametro è comune alle tre sezioni dei suoni dove la funzione di default è Expression.

Alla sezione MIDI, che è controllata in maniera indipendente, è assegnato CC# 0-119 o un comando aftertouch.

* L'elenco delle funzioni assegnabili è disponibile alla fine di questa sezione.

* Questo parametro è comune a tutte e tre le sezioni.

La sezione MIDI è separata e controllata in maniera indipendente.

11. Foot Switch

ON/OFF

Questo parametro determina se l'interruttore a pedale è o on è attivo per la sezione selezionata.

* Per ulteriori informazioni consultare pag. 14.

12. Foot Switch Assign

Questo parametro determina la funzione dell'interruttore a pedale. L'impostazione di default è Sostenuto. Questo parametro è comune a tutte le sezioni dei suoni dove la funzione di default è Sostenuto.

Alla sezione MIDI, che è controllata in maniera indipendente, è assegnato CC# 0-119 o un comando aftertouch.

* L'elenco delle funzioni assegnabili è disponibile alla fine di questa funzione.

* Questo parametro è comune a tutte e tre le sezioni. La sezione MIDI è separata e controllata in maniera indipendente.

■ Funzioni assegnabili a: modulation wheel, pedale d'espressione, & interruttore a pedale

Sezioni PIANO/E.PIANO/SUB	Solo sezioni PIANO/SUB	Solo sezione E.PIANO
Modulation	EFX Dry/Wet	EFX1 Dry/Wet
Panpot	EFX Parameter 1	EFX1 Parameter 1
Expression	EFX Parameter 2	EFX1 Parameter 2
Damper		EFX2 Dry/Wet
Sostenuto		EFX2 Parameter 1
Soft		EFX2 Parameter 2
Resonance		
Cut off		

7 Assegnazione potenziometri

La videata Knob Assign è utilizzata per assegnare i parametri del menu EDIT dei quattro potenziometri A, B, C, e D per regolazioni dirette e in tempo reale in modalità Play. E' possibile assegnare ad ogni sezione PIANO, E.PIANO, SUB e MIDI due gruppi di parametri (primario e secondario) per un controllo esteso sui suoni selezionati.

■ Assegnazione dei parametri ad ogni potenziometro

Entrare nella videata Knob Assign per la sezione desiderata.

Ruotare i quattro potenziometri (A, B, C, D) per specificare quale parametro dovrebbe essere assegnato ad ogni potenziometro in modalità Play.

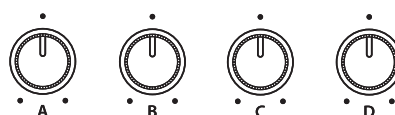

* Premere i pulsanti CURSOR ▲ o CURSOR ▼ per alternare il gruppo di potenziometri primario con quello secondario.

* Per ulteriori informazioni consultare pag. 19.

8 Sound Edit

1. Tempo dell' attacco

VALORE: -64 --+63

Questo parametro regola la lunghezza dell'attacco. Il valore più alto aumenta il tempo dell'attacco, rendendolo più lungo e più lento.

3. Livello Sostenuto

VALORE: -64 --+63

Questo parametro regola il livello di volume del sostenuto percepito mentre viene trattenuto il tasto del suono selezionato.

5. Filtro di risonanza

VALORE: -64 --+63

Questo parametro regola il livello dell'ipertono armonico intorno alla frequenza di taglio del suono selezionato.

7. Panpot

VALORE: L64 - R63

Questo parametro regola la posizione sinistra/destra del suono selezionato all'interno del campo stereo.

2. Tempo Decay

VALORE: -64 --+63

Questo parametro regola la lunghezza del decadimento dal livello massimo al livello di sostenuto.

4. Tempo di rilascio

VALORE: -64 --+63

Questo parametro regola il tempo di dissolvenza del suono dopo il rilascio del tasto relativo.

6. Filtro Cut-off

VALORE: -64 --+63

Questo parametro regola la frequenza di taglio. Più alto è il livello di taglio maggiore è la brillantezza del suono, con un livello basso si ottiene un suono più opaco.

8. Volume

VALORE: 0 - 127

Questo parametro regola il volume del suono selezionato in maniera indipendente dal cursore volume della sezione.

Parametri menu EDIT (MIDI)

1 Programma

1. Programma

VALORE: 1 - 128

Questo parametro determina quale numero di variazione programma verrà trasmesso quando è stato richiamato un SETUP. Selezionate il numero del programma per il suono che volete selezionare su un dispositivo MIDI esterno.

2. Banca MSB/LSB

VALORE: 0 - 127, 0 - 127

Questo parametro determina quale numero MSB e LSB verrà trasmesso quando è stato richiamato un SETUP. Lo standard MIDI assegna 128 spazi di archiviazione, spazio che può essere ampliato usando un MSB e un LSB.

* Per ulteriori informazioni consultare il manuale del dispositivo MIDI collegato.

2 Trasmissione

I parametri Transmit sono parametri SYSTEM. Questi parametri vengono memorizzati automaticamente quando si esce dal menu EDIT e non necessitano di essere archiviati in ciascun SETUP.

1. Invio programma

ON/OFF

Questo parametro determina se è possibile o no inviare un numero di variazione programma quando è stato richiamato un SETUP.

Quando si richiama un SETUP e si vuole variare un suono su un dispositivo MIDI esterno, impostare questo parametro su ON.

2. Invio Bank

ON/OFF

Questo parametro determina se è possibile o no inviare Program Bank Numbers (MSB, LSB) quando è stato richiamato un SETUP. Se il dispositivo esterno MIDI richiede un messaggio Bank Select, impostare questo parametro su ON.

3. Invio Volume

ON/OFF

Questo parametro determina se è possibile o no inviare un messaggio MIDI iniziale del volume quando è stato richiamato un SETUP.

* Spostando il cursore(i) del volume, i relativi messaggi continueranno a essere trasmessi anche se questo parametro è impostato su OFF.

4. Invio Knobs

ON/OFF

Questo parametro determina se è possibile (ON) oppure no (OFF) trasmettere le impostazioni dei potenziometri quando è stato richiamato un SETUP.

* Ruotando i potenziometri, le relative impostazioni continueranno a essere trasmessi anche se questo parametro è impostato su OFF.

5. Trasmissione registratore

ON/OFF

Questo parametro determina se è possibile o no trasmettere dati durante la riproduzione dei brani del registratore interno.

3 Ricezione

I parametri Receive sono tutti parametri SYSTEM. Questi parametri vengono memorizzati automaticamente quando si esce dal menu EDIT e non necessitano di essere archiviati in ciascun SETUP.

1. Modalità Ricezione

PANNELLO/SEZIONE

Questo parametro determina come MP10 riceve i dati MIDI.

Valore	Modalità Ricezione
Panel	Riceve i dati dell'intero pannello.
Sezione	Riceve individualmente i dati delle sezioni via ciascun canale ricevente

2. Canale Piano

VALORE: 1CH - 16CH

Questo parametro determina il canale ricevente per la sezione PIANO quando il parametro Receive Mode è impostato su Section.

2. Canale E.PIANO

VALORE: 1CH - 16CH

Questo parametro determina il canale ricevente per la sezione E.PIANO quando il parametro Receive Mode è impostato su Section.

3. Canale SUB Channel

VALORE: 1CH - 16CH

Questo parametro determina il canale ricevente per la sezione SUB quando il parametro Receive Mode è impostato su Section.

4 MMC

I parametri MMC sono tutti parametri SYSTEM. Questi parametri vengono memorizzati automaticamente quando si esce dal menu EDIT e non necessitano di essere archiviati in ciascun SETUP.

1. MMC Dev. ID

VALORE: 0 - 127

Questo parametro determina il dispositivo ID del MMC(MIDI Machine Control).

2. Comandi MMC

16 COMMANDI

Questo parametro assegna comandi MMC o di tempo reale ai 6 pulsanti RECORDER CONTROL

Comandi assegnabili al pulsante RECORDER CONTROL

Comandi MMC disponibili	Pulsanti RECORDER CONTROL assegnabili
01: STOP	FA: RealtimeSTART
02: PLAY	FB: RealtimeCONTINUE
03: DEFERRED PLAY	FC: RealtimeSTOP
04: FAST FORWARD	
05: REWIND	
06: RECORD STROBE	
07: RECORD EXIT	
08: RECORD PAUSE	
09: PAUSE	
0A: EJECT	
0B: CHASE	
0C: COMMAND ERROR RESET	
0D: MMC RESET	

Panoramica sul pulsante STORE

Dopo l'uso del menu EDIT e dei potenziometri per la regolazione dei parametri del suono selezionato, il pulsante STORE è utile per memorizzare le impostazioni ed evitare che le variazioni apportate vadano perse dopo lo spegnimento dello strumento o la selezione di altri suoni.

Il pulsante STORE ha tre diverse funzioni :archiviare suoni individuali, archiviare la configurazione dell'intero pannello (SETUP), e archiviare come default la configurazione di pannello in uso t (POWERON).

■ STORE button functions

Funzione STORE	Descrizione
SOUND	Archivia i parametri del menu EDIT del suono selezionato* nel pulsante di variazione.
SETUP	Archivia tutti i parametri del menu EDIT, tutte le impostazioni di pannello della sezione suoni e le impostazioni della sezione EQ, in una memoria SETUP.
POWERON	Archivia tutti i parametri del menu EDIT, tutte le impostazioni di pannello della sezione suoni e le impostazione della sezione EQ come default.

* ad eccezione dei parametri comuni (pag. 34).

1 Archiviazione di un suono

Questa funzione archiverà i parametri del menu EDIT per il suono selezionato sul pulsante variazione, sovrascrivendo il suono già esistente.

■ Accedere nella videata STORE

Premere il pulsante STORE.

L'indicatore LED del pulsante STORE si accenderà e la videata di selezione archiviazione apparirà sul display LCD.



■ Selezione della funzione Store Sound

Premere il pulsante F1 (SOUND) per selezionare la funzione Store Sound.

Ora premere il pulsante F4 (EXEC).

Sul display LCD apparirà una videata per la conferma.

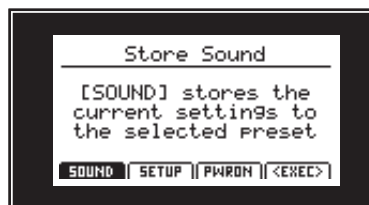

■ Confermare la funzione Store Sound

Premere il pulsante +/YES per confermare la funzione, oppure il pulsante -/NO per tornare alla videata della selezione di archiviazione.

* Il suono già esistente verrà sovrascritto.

* Per evitare la perdita dei dati, non spegnere quando MP10 è in fase di archiviazione delle impostazioni SETUP.

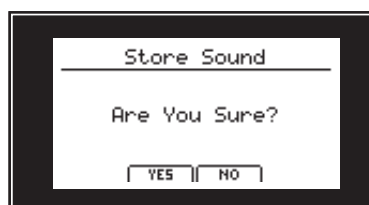

2 Archiviare un SETUP

Questa funzione archiverà su una delle 156 memorie SETUP di MP10 i parametri del menu EDIT per le sezioni PIANO, E.PIANO, SUB, e MIDI, lo stato dei pulsanti e dei potenziometri, e le impostazioni EQ.

■ Accedere alla videata STORE

Premere il pulsante STORE.

L'indicatore LED del pulsante STORE si accenderà e la videata di selezione archiviazione apparirà sul display LCD.



■ Selezione la funzione Store Setup

Premere il pulsante F2 (SETUP) per selezionare la funzione Store Setup.

Ora premere il pulsante F4 (EXEC).

Sul display LCD verrà visualizzata la videata di selezione banca/memoria SETUP e di denominazione.



■ Denominare il SETUP, selezione della bank/memoria

Ruotare i cursori A e B per spostare il cursore e selezionare i caratteri per la denominazione del SETUP.

Premere i pulsanti BANK ◀ o BANK ▶ e i pulsanti memoria SETUP (1-6) per selezionare la banca e la memoria per il nuovo SETUP.

Ora premere il pulsante F4 (EXEC).

Sul display LCD apparirà una videata per la conferma dell'operazione.

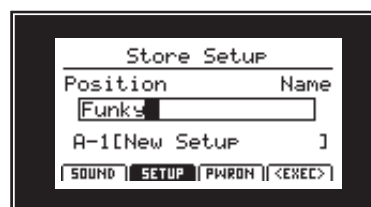

■ Confermare Store Setup

Premere il pulsante +/YES per confermare la funzione oppure -/NO per tornare alla videata precedente.

* La memoria SETUP già presente verrà sovrascritta da quella nuova.

* Per evitare la perdita dei dati, non spegnere quando MP10 sta archiviando le impostazioni SETUP.



3 Archiviare le impostazioni POWERON

Questa funzione archiverà nella memoria di default di MP10 denominata POWERON, tutti i parametri del menu EDIT per le sezioni PIANO, E.PIANO, SUB, e MIDI, lo stato dei pulsanti e dei potenziometri, e le impostazioni EQ.

■ Entrare nella videata STORE

Premere il pulsante STORE.

L'indicatore LED del pulsante STORE si accenderà e la videata di selezione apparirà sul display LCD.



■ Selezionare Store PowerOn

Premere il pulsante F3 (PWRON) per selezionare la funzione Store PowerOn.

Ora premere il pulsante F4 (EXEC).

Sul display LCD apparirà una videata per la conferma dell'operazione.



■ Confermare la funzione Store PowerOn

Premere il pulsante +/YES per confermare la funzione Store PowerOn, o il pulsante -/NO button per tornare alla videata precedente.

* L'esistente memoria POWERON verrà sovrascritta.

* Per evitare perdita di dati, non spegnere quando MP10 sta archiviando impostazioni SETUP.

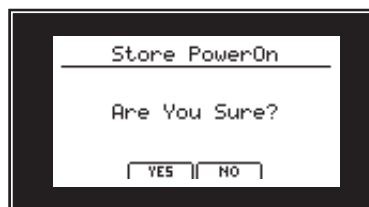

Memorie SETUP

E' possibile archiviare in memoria sino a 156 SETUPs (26 x 6). Questa pagina spiega come selezionare la banca e la memoria, e richiamare il SETUP.

■ Attivazione/disattivazione SETUP

Attivare la funzione SETUP premendo il pulsante ON/OFF della sezione omonima.

L'indicatore LED del relativo pulsante si accenderà e A-1 SETUP verrà richiamato automaticamente.

SETUP OFF



SETUP ON



■ Selezionare i SETUP

Premere i pulsanti BANK ◀ o BANK ▶ per scorrere le banche SETUP disponibili.

* Sono disponibili 26 banche SETUP, catalogate dalla A alla Z.

Sul display LCD apparirà l'elenco dei SETUP per la banca selezionata.



Mentre l'elenco dei SETUP viene visualizzato:

Premere i pulsanti memoria SETUP (1-6) per selezionare una memoria SETUP.

* Sono disponibili 6 memorie SETUP per ogni banca.

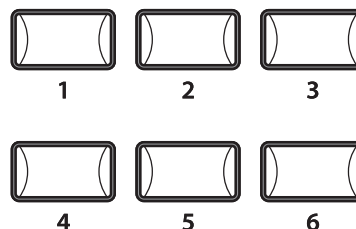

Panoramica sul registratore

Il registratore di MP10 dispone di diverse e utili funzioni per registrare e riprodurre le esecuzioni musicali dalla memoria interna dello strumento o da un dispositivo di memoria USB. Di seguito vengono indicate le caratteristiche di ciascun metodo.

■ Caratteristiche del registratore di MP10

	Registratore Brani (Memoria interna)	Registratore Audio (Memoria USB)
Formato archiviazione/Salvataggio	SMF (MIDI)	MP3/WAV (audio)
Lunghezza massima del brano	90,000 note	Dipende dalla capacità del dispositivo
Numero massimo di brani	10 brani	Dipende dalla capacità del dispositivo
Esempi di applicazione	Abbozzare idee, registrare esecuzioni, remixaggio e ulteriore montaggio sul computer.	
Riproduzione	Riproduce brani su MP10 e su altri dispositivi MIDI	Riproduce brani su MP10, su riproduttori audio, ecc.
Regolazione del tempo	Sì, durante il playback	No
Overdubbing	No	Sì, illimitati
Opzioni di conversione	Cinvertilibile in MP3/WAV	Non convertibile in SMF (MIDI)

■ Accedere al registratore

Premere il pulsante RECORDER.

L'indicatore LED del pulsante RECORDER si accenderà a conferma che la funzione è stata selezionata.



■ Selezionare la modalità registrazione

Premere il pulsante F1 passare dalle funzioni Internal Song Recorder a USB Audio Recorder e viceversa.

* Se entrando in registrazione un dispositivo di memoria USB è collegato, verrà selezionata automaticamente la funzione USB Audio Recorder.

* Se entrando in registrazione non è collegato alcun dispositivo di memoria USB, verrà selezionata automaticamente la funzione Internal Song Recorder.



■ Uscire dalla funzione registrazione

Premere il pulsante RECORDER.

L'indicatore LED del pulsante RECORDER si spegnerà e il display rivisualizzerà la videata Play Mode.



■ Funzioni USB

Nel menu USB (pag. 66) sono disponibili ulteriori funzioni USB per cancellare e rinominare i files archiviati sul dispositivo di memoria USB.

Registratore brani (memoria interna)

La funzione Song Recorder permette di registrare e archiviare nella memoria interna sino a 10 diversi brani e di riprodurli con il semplice tocco di un pulsante. Una volta registrati, i brani possono essere salvati su una memoria USB nel formato Standard MIDI (SMF), oppure convertiti in files audio MP3/WAV.

1 Registrare un brano

1. Entrare in modalità registrazione brano

Premere il pulsante RECORDER.

L'indicatore LED del pulsante RECORDER si accenderà e la videata registratore MIDI apparirà sul display LCD.



Se un dispositivo di memoria USB è collegato, premere il pulsante F1 (MIDI) per selezionare la funzione registratore MIDI.

Ruotare il potenziometro C per selezionare la memoria da usare per la nuova registrazione.



* Sono disponibili 10 memorie di registratore interno.

* Se la memoria selezionata contiene già un'altra registrazione, questa verrà automaticamente cancellata dalla registrazione del nuovo brano.

2. Iniziare la registrazione del brano

Premere il pulsante ●.

L'indicatore LED del pulsante ● inizierà a lampeggiare ad indicare che il registratore è in standby.

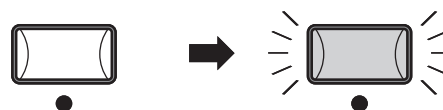

Premere un tasto sulla tastiera.

L'indicatore LED del pulsante ● si accenderà, un timer verrà visualizzato al centro del LCD e la registrazione avrà inizio.



* E' anche possibile avviare la registrazione premendo il pulsante ►/■. Questo metodo consente di inserire un intervallo di silenzio o una battuta di introduzione all'inizio del brano.

* E' possibile attivare il metronomo prima della registrazione che aggiungerà una battuta d'introduzione in quattro tempi prima della registrazione

3. Fermare la registrazione

Premere il pulsante ►/■.

L'indicatore LED del pulsante ● si spegnerà e la registrazione avrà termine.

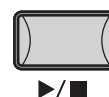

Dopo una breve pausa, la videata relativa al riproduttore MIDI apparirà sul display LCD.

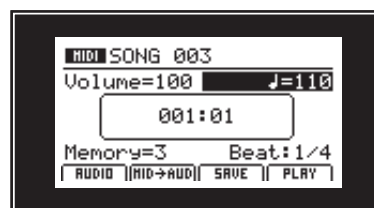

* Per evitare la perdita dei dati, non spegnere MP10 mentre è in corso il salvataggio dei brani del registratore interno.

* La capacità massima di registrazione è di circa 90.000 note. Il pulsante e il pedale premuto contano come una nota.

* La registrazione si fermerà automaticamente se viene raggiunta la massima capacità.

* I brani registrati rimarranno in memoria anche dopo aver spento lo strumento.

2 Riproduzione di un brano

Questa funzione viene utilizzata per riprodurre i brani archiviati nella memoria interna. Per riprodurre un brano subito dopo la sua registrazione, iniziate il procedimento dal punto nr.2.

1. Entrare in modalità riproduzione

Premere il pulsante RECORDER.

L'indicatore LED del pulsante RECORDER si accenderà e la videata registratore MIDI apparirà sul display LCD.

Se un dispositivo di memoria USB è collegato, premere il pulsante F1 (MIDI) per selezionare la funzione registratore MIDI.

Ruotare il potenziometro C per selezionare la memoria del brano da riprodurre.

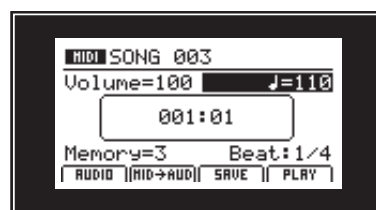

2. Iniziare la riproduzione del brano

Premere il pulsante F4 (PLAY) o il pulsante ►/■.

L'indicatore LED del pulsante ►/■ si accenderà e inizierà la riproduzione del brano selezionato.

Premere i pulsanti ◀◀ o ▶▶ per far avanzare velocemente o per riavvolgere il brano.

I potenziometri A e B possono essere utilizzati anche per regolare il volume e il tempo del brano riprodotto.

Premere il pulsante ►/■ per fermare la riproduzione, quindi premere il pulsante ◀ per reimpostare il brano all'inizio.



■ Ripetizione funzione A-B

Con questa funzione è possibile ripetere continuamente una sezione del brano. Durante la riproduzione del brano:

Premere una volta il pulsante A↔B per impostare il punto di partenza.

L'indicatore LED del pulsante A↔B inizierà a lampeggiare.

Premere nuovamente il pulsante A↔B per impostare il punto di arrivo.

L'indicatore LED del pulsante A↔B si accenderà e la sezione specificata verrà ripetuta continuamente.

Per annullare la funzione di ripetizione A-B, premere ancora una volta il pulsante A↔B.

L'indicatore LED del pulsante A↔B si spegnerà e si tornerà alla normale riproduzione.

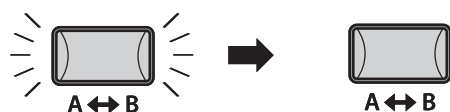
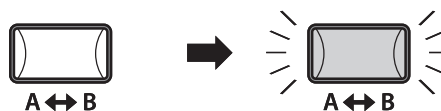

3 Salvataggio di un brano come file SMF

Questa funzione viene utilizzata per salvare i brani registrati su un dispositivo di memoria USB in formato SMF (Standard MIDI Format).

1 Selezione della funzione salvataggio SMF

Dopo aver selezionato il registratore MIDI ed aver registrato un brano:

Collegare un dispositivo di memoria USB.

* I dispositivi USB dovrebbero essere formattati per poter usare i files di sistema 'FAT' o 'FAT32'.

Il dispositivo USB verrà analizzato e le funzioni MID→AUD e SAVE appariranno nella parte inferiore del display LCD.

Premere il pulsante F3 (SAVE).

La videata Save SMF apparirà sul display LCD.

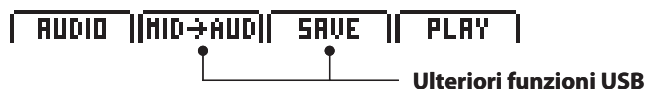

2. Inserire il nome di un file

Ruotare i potenziometri A e B per spostare il cursore e variare il carattere.

* La denominazione dei files SMF salvati non può superare 18 caratteri.

* Il file SMF salvato verrà archiviato nella cartella principale del dispositivo di memoria USB. Non è possibile salvare il file in una cartella diversa.

Ruotare il potenziometro C per selezionare la memoria da salvare su USB in formato SMF.



3. Salvare il brano

Premere il pulsante F4 (EXEC).

Sul display LCD apparirà una videata per la conferma dell'operazione.

Premere il pulsante F2 (YES) o F3 (NO) per confermare o annullare l'operazione.

Dopo il salvataggio del file SMF, sul display LCD apparirà la videata registratore MIDI.



4 Convertire un brano in file audio

Questa funzione viene utilizzata per convertire brani registrati e archiviati in memoria in file audio MP3/WAV archiviati su dispositivo USB.

Consultare le spiegazioni nella sezione Audio Recorder a pag. 64.

5 Caricare un file SMF in memoria

Questa funzione può essere utilizzata per caricare files SMF in una memoria vuota di registrazione.

■ Preparazione del dispositivo di memoria USB

Per prima cosa, preparare una selezione di files SMF MIDI copiando i dati sul dispositivo di memoria USB.

* Il dispositivo USB dovrà essere formattato per utilizzare file di sistema 'FAT' o 'FAT32'.



1. Selezionare la funzione caricamento SMF

Dopo aver selezionato registratore MIDI:

Ruotare il potenziometro B per selezionare una memoria vuota, o seguire le istruzioni a pag. 57 per svuotare una memoria.

Collegare un dispositivo USB.

* Il dispositivo USB dovrà essere formattato per poter utilizzare file di sistema 'FAT' o 'FAT32'.

Il dispositivo USB verrà analizzato, e la funzione LOAD apparirà nella parte inferiore del display LCD.

Premere il pulsante F3 (LOAD).

Sul display LCD apparirà un elenco dei files SMF archiviati nella cartella principale del dispositivo USB.

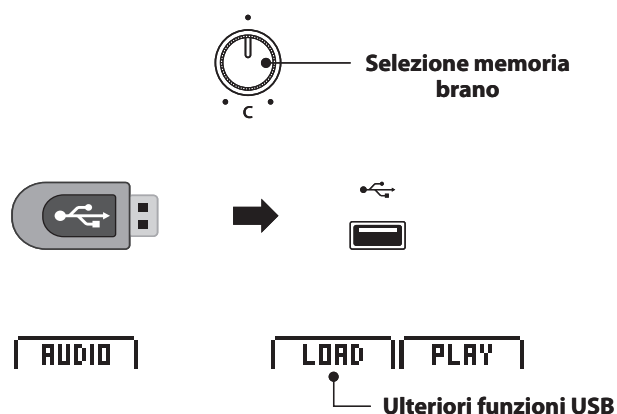

■ Videata dell'elenco di file/cartelle

Questa videata mostra l'elenco dei files e cartelle archiviati nel dispositivo USB.

Ruotare il potenziometro A, o premere i pulsanti CURSOR ▲ or CURSOR ▼ per muovere il cursore di selezione.

Il simbolo < > indica una cartella, mentre l'entry superiore [dir up] riporta alla cartella precedente.

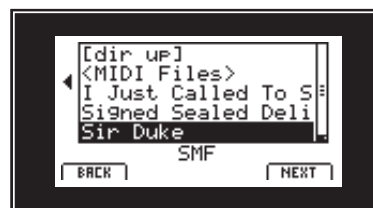

2. Selezionare il file SMF da caricare

Ruotare il potenziometro A, o premere i pulsanti CURSOR ▲ or CURSOR ▼ per selezionare il file MIDI.

Premere il pulsante F4 (NEXT).

Sul display LCD apparirà la videata Load SMF.



5 Caricare un file SMF in memoria (cont.)

3. Selezionare i canali per tastiera e batteria

Ruotare i potenziometri C e D per specificare quali canali del file SMF devono essere caricati sulla tastiera e sulle tracce di batteria del registratore di MP10.

Premere il pulsante F3 (LISTEN) per verificare le impostazioni correnti del canale.

Premere il pulsante F4 (EXEC) per caricare il file SMF selezionato in memoria.

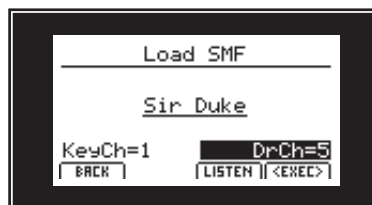

4. Iniziare la riproduzione del brano

Premere il pulsante F4 (PLAY) o il pulsante ▶/■.

L'indicatore LED del pulsante ▶/■ si accenderà e il file audio selezionato verrà riprodotto.

Premere i pulsanti ◀◀ o ▶▶ per l'avanzamento veloce o il riavvolgimento del brano.

I potenziometri A e B possono essere utilizzati anche per regolare il volume e il tempo del brano riprodotto.

Premere il pulsante ▶/■ per fermare la riproduzione, quindi premere il pulsante ◀ per reimpostare il brano all'inizio.

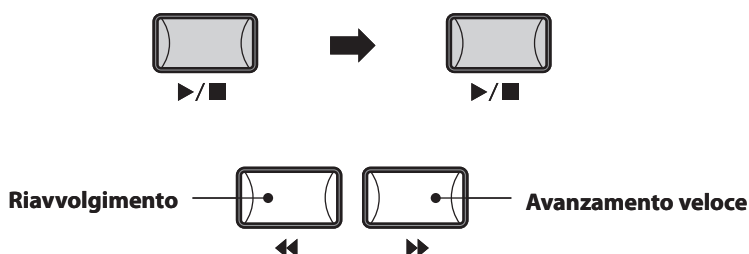

■ Funzione di ripetizione A-B

Con questa funzione è possibile ripetere continuamente una sezione di un brano. Durante la riproduzione del brano:

Premere una volta il pulsante A↔B per impostare il punto di partenza.

L'indicatore LED del pulsante A↔B inizierà a lampeggiare.

Premere ancora il pulsante A↔B per impostare il punto di arrivo.

L'indicatore LED del pulsante A↔B si accenderà e la sezione specificata verrà ripetuta continuamente.

Per annullare la funzione, premere ancora una volta il pulsante A↔B.

L'indicatore LED del pulsante A↔B si spegnerà e riprenderà la riproduzione normale.

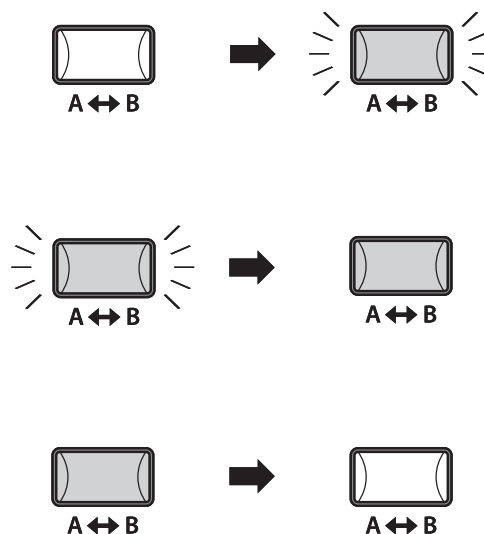

6 Cancellazione di un brano

Funzione utilizzata per eliminare quei brani non correttamente registrati, o che semplicemente non interessano più.

1. Selezionare il brano da cancellare

Dopo la selezione del registratore MIDI e della registrazione di un brano:

Ruotare il potenziometro B per selezionare la memoria del brano da cancellare.

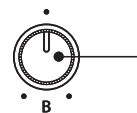

Selezione della memoria del brano

2. Cancellare il brano selezionato

Premere contemporaneamente i pulsanti ● e ►/■.

Sul display LCD apparirà il messaggio di conferma della cancellazione della memoria del brano selezionata.

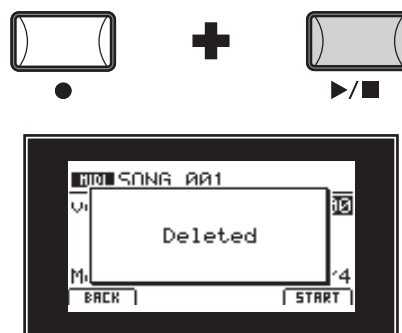

■ Cancellazione di tutti i brani registrati

Per cancellare tutti i brani registrati, utilizzare la funzione Reset Recorder presente nella categoria Reset del menu SYSTEM(pag. 75).

Registrazione/riproduzione audio (memoria USB)

MP10 è anche in grado di registrare esecuzioni (compreso Line-in) come audio digitali – salvare i dati su un dispositivo di memoria USB sia in formato MP3 che in formato WAV. Questa funzione consente di produrre registrazioni di qualità professionale direttamente sullo strumento – senza dover utilizzare ulteriori apparecchiature sonore – per poi inviarle via e-mail ai componenti di una band, ascoltarle lontano dallo strumento, o editarle e remixarle ulteriormente con una workstation audio.

■ Caratteristiche del formato di registrazione audio

Formato Audio	Caratteristiche	Velocità di trasmissione
MP3	44.1 kHz, 16 bit, Stereo	192 kbit/s (fissi)
WAV	44.1 kHz, 16 bit, Stereo	1,411 kbit/s (decompressi)

Tecnologia di codifica MPEG Layer-3 audio concessa in licenza da Fraunhofer IIS and Thomson.
MP3 codec è Copyright (c) 1995-2007, SPIRIT

1 Registrare un file audio

1. Entrare in modalità registrazione audio

Collegare un dispositivo USB.

* I dispositivi USB dovranno essere formattati per poter usare i file di sistema 'FAT' o 'FAT32'.



Premere il pulsante RECORDER.

L'indicatore LED del pulsante RECORDER si accenderà e sul display LCD apparirà la videata Audio recorder.



2. Selezione del formato file audio

Ruotare il potenziometro B per selezionare il formato di file registratore audio.

* I files audio MP3 richiedono minor spazio per l'archiviazione rispetto ai files audio WAV.

* Un dispositivo di memoria USB da 1 GB è in grado di archiviare oltre 12 ore di dati audio MP3.

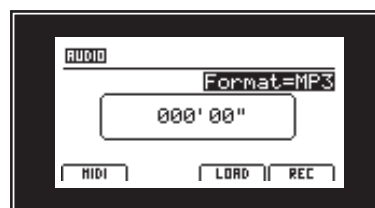

3. Avviare il registratore audio

Premere il pulsante F4 (REC) o il pulsante ●.

L'indicatore LED del pulsante ● inizierà a lampeggiare ad indicare che il registratore è in standby.

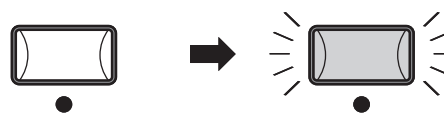

Premere un tasto della tastiera.

L'indicatore del pulsante ● si accenderà, nel centro del display LCD verrà visualizzato un timer, e la registrazione avrà inizio.

* E' anche possibile avviare la registrazione premendo il pulsante ►/■. Questo metodo consente di inserire un intervallo di silenzio o una battuta di introduzione all'inizio del brano.

* E' inoltre possibile registrare l'input audio LINE IN su file MP3/WAV.

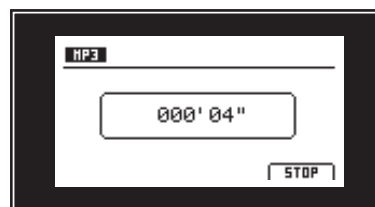

4. Arrestare il registratore audio, ascoltare la registrazione

Premere il pulsante ►/■.

L'indicatore LED del pulsante ● si spegnerà e la registrazione si fermerà.

Dopo una breve pausa, sul display LCD apparirà la videata Audio player.

Premere il pulsante F4 (PLAY) per ascoltare la registrazione prima del salvataggio.

* Per ulteriori informazioni, consultare pag. 60.

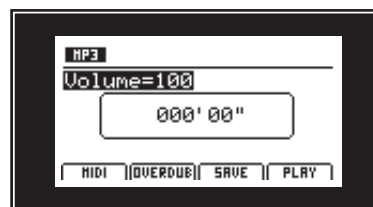
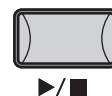

5. Salvare il file audio registrato

Mentre la videata Audio appare sul display LCD:

Premere il pulsante F3 (SAVE).

La videata Save Audio apparirà sul display LCD.

Ruotare i potenziometri A e B per muovere il cursore e variare il carattere.

* La denominazione dei files audio non deve superare 18 caratteri.

* Il file audio salvato verrà archiviato nella cartella principale del dispositivo di memoria USB. Non è possibile archiviare il file in una cartella diversa.

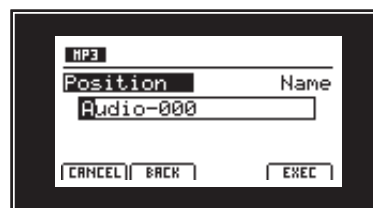

6. Confermare il salvataggio

Premere il pulsante F4 (EXEC).

La videata per la conferma apparirà sul display LCD.

Premere il pulsante F2 (YES) o il pulsante F3 (NO) per confermare o annullare l'operazione di salvataggio.

Dopo il salvataggio del file audio, sul display LCD apparirà la videata Audio record/play.

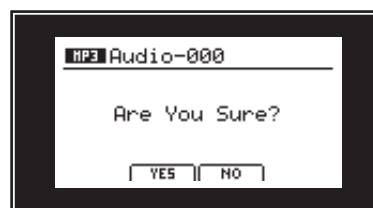

■ Utilizzo del Metronomo in funzione Audio Recorder

Quando si suona, è possibile attivare il metronomo per registrare i ritmi. In alternativa, è possibile abilitare il metronomo prima che inizi la registrazione, verrà inserita una battuta d'introduzione.

Se si vuole utilizzare il metronomo ma non registrarne il suono, utilizzare prima la funzione Song Recorder (con il metronomo attivo) quindi la funzione Convert to Audio per creare il file audio.



METRONOME

Registrazione/riproduzione audio (memoria USB)

MP10 è anche in grado di riprodurre files audio MP3 e WAV archiviati su un dispositivo di memoria USB. Questa funzione permette ai musicisti di suonare con basi professionali o di imparare comodamente accordi o melodie per un nuovo pezzo.

■ Audio Player caratteristiche del formato supportato

Formato Audio	Caratteristiche	Velocità di trasmissione
MP3	32 kHz/44.1 kHz/48 kHz, Mono/Stereo	8-320 kbit/s (fisso & variabile)
WAV	32 kHz/44.1 kHz/48 kHz, Mono/Stereo, 8 bit/16 bit	-

Tecnologia di codifica MPEG Layer-3 audio concessa in licenza da Fraunhofer IIS and Thomson.
MP3 codec è Copyright (c) 1995-2007, SPIRIT.

■ Preparazione del dispositivo di memoria USB

Per prima cosa preparare una selezione di files audio MP3 o WAV, copiando i dati su un dispositivo di memoria USB.

* Per poter utilizzare i file di sistema "FAT" o "FAT32" è necessario formattare i dispositivi USB.



2 Riprodurre un file audio

1. Entrare in modalità riproduzione audio

Collegare un dispositivo di memoria USB.

Premere il pulsante RECORDER.

L'indicatore LED del pulsante RECORDER si accenderà e la videata Audio recorder apparirà sul display LCD.

Premere il pulsante F3 (LOAD).

Sul display LCD apparirà un elenco dei files MP3 archiviati nella cartella principale del dispositivo USB.

* Per l'elenco dei files WAV archiviati nel dispositivo USB, premere il pulsante F3.

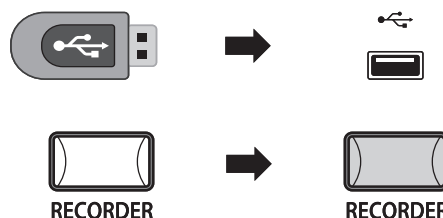

■ Videata dell'elenco di file/cartelle del dispositivo USB

Questa videata mostra l'elenco dei files e delle cartelle archiviate sul dispositivo USB.

E' possibile muovere il cursore di selezione sia ruotando il potenziometro A, che premendo i pulsanti CURSOR ▲ o CURSOR ▼.

Il simbolo < > indica una cartella, mentre il comando entry superiore [dir up] riporta alla cartella precedente.



2. Selezione del file audio da caricare

Ruotare il potenziometro A, oppure premere i pulsanti CURSOR ▲ o CURSOR ▼ per selezionare il file MP3.

Premere il pulsante F4 (EXEC).

Sul display LCD apparirà la videata Audio Player.

* Se disponibili, verranno visualizzati anche i meta dati del file audio (etichetta ID3, ecc).



3. Avviare la riproduzione del brano

Premere il pulsante F4 (PLAY) oppure il pulsante ►/■.

L'indicatore LED del pulsante ►/■ si accenderà e inizierà la riproduzione del file audio selezionato.

Premere i pulsanti ◀◀ o ▶▶ per l'avanzamento veloce o il riavvolgimento del file audio, e ruotare il potenziometro A per regolare il volume della riproduzione.

Premere il pulsante ►/■ per fermare la riproduzione, quindi premere il pulsante ◀ per reimpostare all'inizio il file audio.

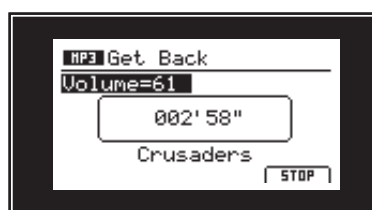

■ Funzione A-B Repeat

Con questa funzione è possibile ripetere continuamente una sezione di un brano. Durante la riproduzione:

Premere una volta il pulsante A↔B per impostare il punto di partenza.

L'indicatore LED del pulsante A↔B inizierà a lampeggiare.

Premere ancora una volta il pulsante A↔B per impostare il punto di arrivo.

L'indicatore LED del pulsante A↔B si accenderà e la sezione specificata si ripeterà continuamente.

Per annullare la funzione, premere ancora una volta il pulsante A↔B.

L'indicatore LED del pulsante A↔B si spegnerà e riprenderà la normale riproduzione.

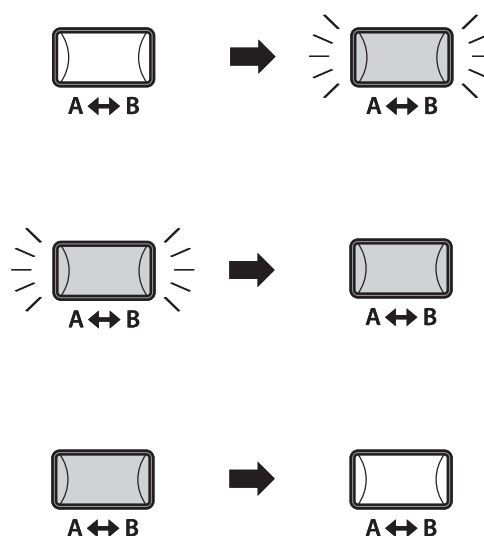

3 Overdubbing un file audio

Questa funzione consente di aggiungere ulteriori registrazioni ad un file audio già esistente, facilitando una registrazione in multi traccia direttamente sullo strumento.

Ogni overdub è registrato in un file temporaneo (il file audio originale non è modificato) e ciò permette di effettuare svariati overdubs prima di salvare la registrazione definitiva.

1. Accedere alla modalità riproduzione audio

Collegare un dispositivo di memoria USB.

Premere il pulsante RECORDER.

L'indicatore LED del pulsante RECORDER si accenderà e sul display LCD apparirà la videata Audio recorder.

Premere il pulsante F3 (LOAD).

Sul display LCD apparirà un elenco di files MP3 archiviati nella cartella principale del dispositivo USB.

* Per ottenere l'elenco dei file WAV archiviati sul dispositivo USB, premere il pulsante F3.

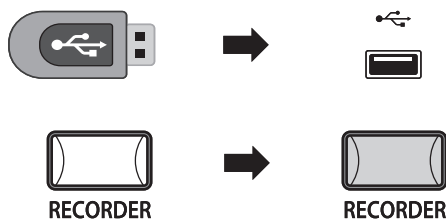

2. Selezionare il file audio per l'overdub

Ruotare il potenziometro A, oppure premere i pulsanti CURSOR ▲ o CURSOR ▼, per selezionare il file MP3.

Premere il pulsante F4 (EXEC).

Sul display LCD apparirà la videata Audio Player.

* Se disponibili, appariranno anche i meta dati del file audio (etichetta ID3, ecc).

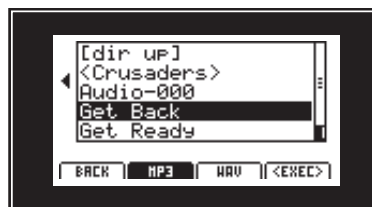

3. Selezionare la funzione overdub e il formato del file

Premere il pulsante F2 (OVERDUB).

Sul display LCD apparirà la videata per la selezione del formato file overdub.

Ruotare il potenziometro B per selezionare il formato del file overdub.

* I files audio MP3 necessitano di meno spazio per l'archiviazione rispetto ai files audio WAV.

* Un dispositivo di memoria USB da 1 GB può archiviare oltre 12 ore di dati audio MP3.

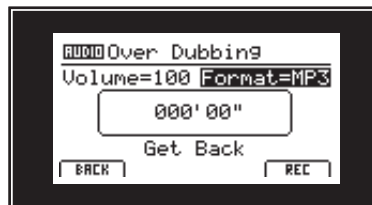

4. Avviare l'overdub

Premere il pulsante F4 (REC) o il pulsante ●.

L'indicatore LED del pulsante ● inizierà a lampeggiare ad indicare che l'overdubbing è in standby.

Se necessario, ruotare il potenziometro A per regolare il volume del file di origine.

Premere un tasto sulla tastiera.

L'indicatore LED del pulsante ● si accenderà, nel centro del display LCD apparirà un timer, e il dubbing avrà inizio.

* L'overdubbing può essere avviato anche premendo il pulsante ►/■, rendendo possibile l'inserimento di un intervallo silenzioso o di una battuta d'avvio all'inizio dell'operazione.

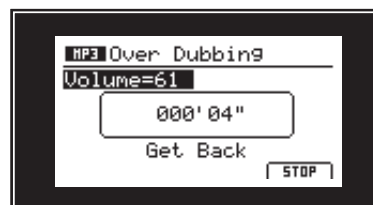
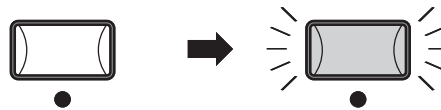

5. Fermare il dubbing, ascoltare la registrazione

Premere il pulsante F4 (STOP) o il pulsante ►/■.

L'indicatore LED del pulsante ● si spegnerà e il dubbing si fermerà.

Dopo una breve pausa, sul display LCD apparirà la videata Audio player.

Premere il pulsante F4 (PLAY) per ascoltare l'overdub prima di salvarlo, oppure il pulsante F5 (OVERDUB) per duplicare un layer di audio sul file overdubbed.

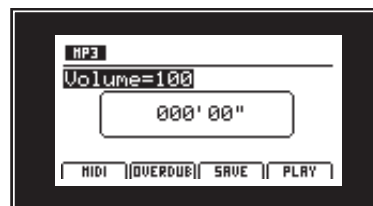

6. Salvare il file doppiato

Mentre sul display LCD appare la videata Audio player :

Premere il pulsante F3 (SAVE).

Sul display LCD apparirà la videata Save Audio.

Ruotare i potenziometri A e B per muovere il cursore e cambiare il carattere.

* La denominazione dei files audio salvati non deve superare 18 caratteri.

* Il file audio salvato verrà archiviato nella cartella principale del dispositivo USB. Non è possibile salvare il file in una cartella diversa.

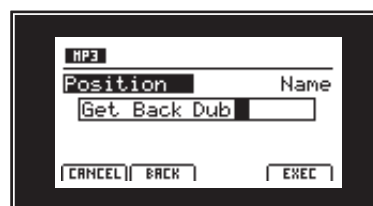

7. Confermare il salvataggio

Premere il pulsante F4 (EXEC).

Sul display LCD apparirà una videata per la conferma dell'operazione.

Premere il pulsante F2 (YES) per confermare il salvataggio o F3 (NO) per annullare l'operazione.

Dopo il salvataggio del file audio, sul display LCD apparirà la videata Audio record/play.

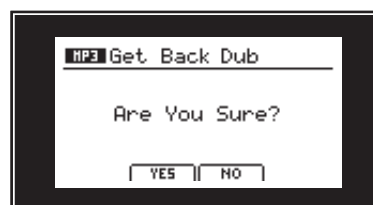

4 Convertire un brano registrato in file audio

Questa funzione permette di riprodurre e salvare un brano archiviato nella memoria interna come file audio in formato MP3 o WAV su un dispositivo USB.

1. Selezione del MIDI per la funzione Audio

Dopo aver selezionato il registratore MIDI e il brano registrato:

Collegare un dispositivo di memoria USB.

* Il dispositivo USB deve essere formattato per poter utilizzare i file di sistema 'FAT' o 'FAT32'.

Il dispositivo USB verrà analizzato e l'indicazione della funzione MID→AUD e SAVE apparirà nella parte inferiore del display LCD.

Premere il pulsante F2 (MID→AUD).

Sul display LCD apparirà la videata MIDI to Audio.



Ulteriori funzioni USB

2 Selezione del formato audio, inizio della conversione

Ruotare il potenziometro B per selezionare il formato audio per la conversione del brano registrato.

Premere il pulsante F4 (REC) o il pulsante ●.

L'indicatore LED del pulsante ● inizierà a lampeggiare ad indicare che la conversione è in standby.

Premere il pulsante ►/■.

L'indicatore LED del pulsante ● si accenderà, al centro del display LCD apparirà un timer, e il brano registrato verrà convertito in file audio.

* Anche le note suonate sulla tastiera verranno registrate in file audio.



3. Fermare la conversione, ascoltare la registrazione

Premere il pulsante ►/■.

L'indicatore LED del pulsante ● si spegnerà e la conversione terminerà.

Dopo una breve pausa, sul display LCD apparirà la videata Audio player.

Premere il pulsante F4 (PLAY) per ascoltare la conversione prima di procedere al salvataggio del file audio.

* Per ulteriori informazioni consultare pag. 60.

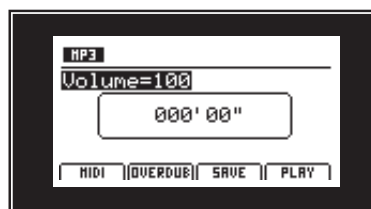

5. Salvataggio del file audio convertito

Mentre sul display LCD appare la videata Audio player :

Premere il pulsante F3 (SAVE).

Sul display LCD apparirà la videata Save Audio.

Ruotare i potenziometri A e B per spostare il cursore e cambiare il carattere.

* La denominazione dei file audio salvati non deve superare 18 caratteri.

* Il file audio salvato verrà archiviato nella cartella principale del dispositivo di memoria Usb. Non è possibile salvare il file in una cartella diversa.

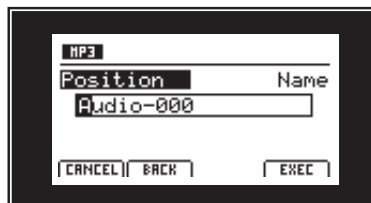

6. Confermare il salvataggio

Premere il pulsante F4 (EXEC).

Sul display LCD apparirà una videata per la conferma dell'operazione.

Premere il pulsante F2 (YES) per confermare il salvataggio o il pulsante F3 (NO) per annullare l'operazione.

Dopo il salvataggio del file audio, sul display LCD apparirà la videata Audio record/play.

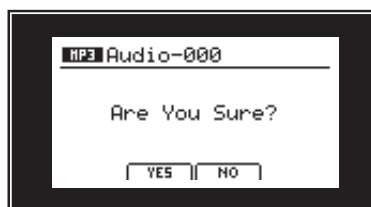

Panoramica sul menu USB

Il menu USB Menu contiene funzioni per il caricamento, salvataggio, cancellazione e ri-denominazione dei vari dati di MP10 archiviati sul supporto di memoria USB. E' inoltre possibile formattare il dispositivo di memoria cancellando tutti i dati archiviati.

■ Dati di MP10

Dati	Descrizione	Estensione
SOUND	Un backup di uno solo dei parametri SOUND.	.km5
SETUP	Un backup di una sola memoria SETUP.	.km6
SMF	Un formato MIDI standard (SMF) del file del brano.	.mid
Song	Un file audio MP3/WAV o un file del brano SMF.	.mp3, .wav, .mid
All Sound	Un backup di tutti i parametri SOUND di MP10 archiviati.	.km2
All Setup	Un backup di tutte le memorie SETUP di MP10.	.km3
All Backup	Un backup di tutte le memorie SETUP di MP10, di tutti i parametri SOUND, e di tutti i parametri SYSTEM.	.km4

■ Accedere al menu USB

Collegare un dispositivo di memoria USB.

* I dispositivi USB devono essere formattati per poter utilizzare i file di sistema 'FAT' o 'FAT32'.

Premere il pulsante USB.

L'indicatore LED del pulsante Usb si accenderà e sul display LCD apparirà il menu USB.

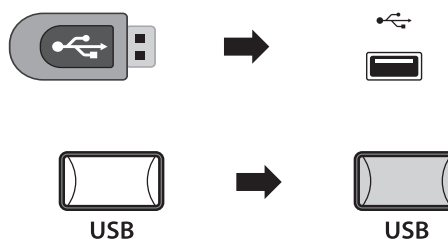

■ Selezionare le funzioni USB

Premere i pulsanti URSOR quindi i pulsanti +/YES button oppure F4 (NEXT) per selezionare ed entrare nella pagina desiderata.

Seguire ancora una volta la stessa procedura per selezionare ciascuna funzione.

Premere il pulsante -/NO o F1 (BACK) per tornare alla videata precedente.

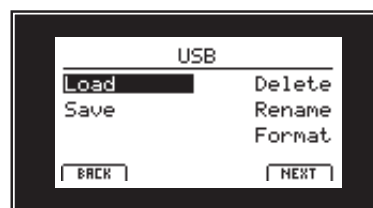

■ Videata con elenco dei file/cartelle del dispositivo USB

La videata di elencazione dei file/cartelle di MP10 mostra i files e le cartelle archiviate nella directory principale del dispositivo USB.

Ruotare il potenziometro A, o premere i pulsanti CURSOR ▲ o CURSOR ▼ per muovere il cursore.

Il simbolo < > indica una cartella, mentre il comando entry superiore [dir up] riporta alla cartella precedente.

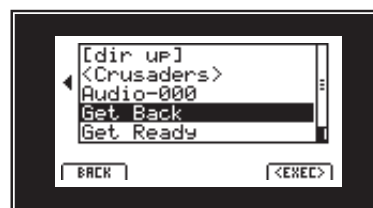

Le funzioni Load sovrascriveranno i dati esistenti e archiviati nella memoria intena. Prestare molta attenzione quando si usano queste funzioni per evitare accidentali perdite di dati.

Funzioni menu USB

1 Caricamento

Queste funzioni permettono di caricare nella memoria interna dello strumento i dati archiviati su un dispositivo di memoria USB.

1. Caricamento di un suono

Questa funzione carica un file SOUND archiviato su una memoria USB sostituendo i parametri pre-impostati per quello specifico suono.

Dopo aver selezionato questa funzione, scegliete il file SOUND dalla relativa videata di elencazione.

Infine premete i pulsanti F2 o F3 per confermare o annullare l'operazione.

* Dopo il caricamento, SOUND verrà selezionato automaticamente, mentre tutte le altre sezioni, compreso i SETUP, si disattiveranno.

3. Caricamento file SMF

Questa funzione carica il file SMF archiviato sul dispositivo di memoria USB nella memoria interna del registratore di MP10.

Dopo aver selezionato questa funzione, selezionare nella videata di elencazione file/cartelle il file SMF desiderato. Quindi utilizzare i potenziometri A, C, e D per specificare la memoria di destinazione e i canali tastiera/drum.

Quindi premere i pulsanti F2 o F3 per confermare o annullare l'operazione.

* Dopo aver caricato il brano, sul display LCD apparirà la videata MIDI record/playback e la memoria di destinazione verrà selezionata automaticamente.

* Per ulteriori informazioni consultare pag. 52.

4. Caricamento di tutti i suoni

Questa funzione sostituisce i parametri di tutti i suoni interni da un file All Sound archiviato sul supporto di memoria USB.

Dopo aver selezionato questa funzione, selezionare nella videata di elencazione file/cartelle il file All Sound desiderato.

Infine premere i pulsanti F2 o F3 per confermare o annullare l'operazione.

6. Caricamento di tutti i backup

Questa funzione ripristina i parametri di tutte le memorie SETUP, i parametri SOUND e le impostazioni SYSTEM da un file All Backup archiviato su un supporto USB.

Dopo aver selezionato questa funzione, selezionare nella videata di elencazione file/cartelle il file All Backup desiderato.

Infine premere i pulsanti F2 o F3 per confermare o annullare l'operazione.

2. Caricamento di un setup

Questa funzione carica in una delle 156 memorie SETUP di MP10 un file SETUP archiviato su una memoria USB.

Dopo aver selezionato questa funzione, scegliete il file SETUP dalla relativa videata di elencazione. Quindi premete i pulsanti BANK e SETUP memory per specificare la destinazione della memoria SETUP.

Infine premere i pulsanti F2 o F3 per confermare o annullare l'operazione.

* Dopo il caricamento, SETUP verrà selezionato automaticamente.

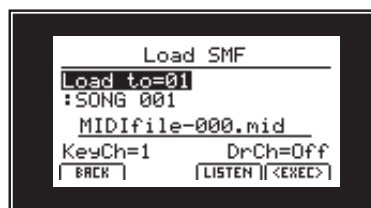

5. Caricamento di tutti i setup

Questa funzione ripristina tutte le memorie SETUP da un file All Setup archiviato sul supporto di memoria USB.

Dopo aver selezionato questa funzione, selezionare nella videata di elencazione file/cartelle il file All Setup desiderato.

Infine premere i pulsanti F2 o F3 per confermare o annullare l'operazione.

2 Salvataggio

Queste funzioni consentono di salvare su un dispositivo di memoria USB tutti i dati archiviati nella memoria interna dello strumento.

1. Salvataggio di un suono

Questa funzione salva su un dispositivo di memoria USB i parametri del suono selezionato in quel momento.

* Se nello stesso momento anche la sezione MIDI è selezionata, il suono PIANO in uso verrà salvato automaticamente.

Dopo aver selezionato questa funzione, sul display LCD apparirà una videata di conferma. Premere il pulsante F4 (NEXT) per continuare.

Per inserire il nome del file SOUND salvato, usare i potenziometri A e B, quindi premere il pulsante F4 (EXEC).

Infine premere i pulsanti F2 o F3 per confermare o annullare l'operazione.

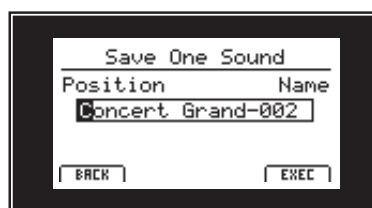
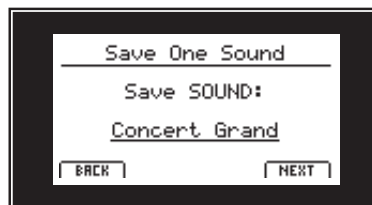

2. Salvataggio di un Setup

Questa funzione salva una memoria SETUP su un dispositivo USB.

Dopo aver selezionato questa funzione, sul display LCD apparirà una videata di conferma. Premere i pulsanti BANK e SETUP memory per specificare la destinazione della memoria SETUP, quindi premere il pulsante F4 (NEXT) per continuare.

Per inserire il nome del file SETUP salvato usare i potenziometri A e B, quindi premere il pulsante F4 (EXEC).

Infine premere il pulsante F2 o F3 per confermare o cancellare l'operazione.

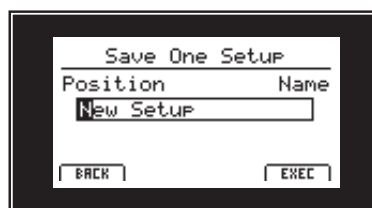
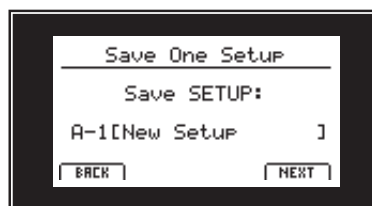

3. Salvataggio di un file SMF

Questa funzione salva su un dispositivo USB, in formato SMF, un brano del registratore interno.

Dopo aver selezionato questa funzione, sul display LCD apparirà la videata Save SMF. Selezionare la memoria del brano da salvare utilizzando il potenziometro C, denominare il file SMF salvato usando i potenziometri A e B, quindi premere il pulsante F4 (EXEC).

Infine premere i pulsanti F2 o F3 per confermare o annullare l'operazione.

* Per ulteriori informazioni sul registratore consultare pag. 52.



4. Save All Sound

Questa funzione salva i parametri di tutti i suoni interni su un dispositivo di memoria USB.

Dopo aver selezionato questa funzione, denominare i file All Sound salvato utilizzando i potenziometri A e B, quindi premere il pulsante F4 (EXEC).

6. Save All Backup

Questa funzione salva i parametri di tutti i suoni interni, tutte le memorie SETUP e tutte le impostazioni SYSTEM su un dispositivo di memoria USB.

Dopo aver selezionato questa funzione, denominare il file All Backup salvato usando i potenziometri A e B, quindi premere il pulsante F4 (EXEC).

5. Save All Setup

Questa funzione salva su un dispositivo di memoria USB tutte le memorie SETUP archiviate nello strumento.

Dopo aver selezionato questa funzione, denominare il file All Setup salvato utilizzando i potenziometri A e B, quindi premere il pulsante F4 (EXEC).

3 Cancellazione

Questa funzione permette di cancellare tutti i dati archiviati su un dispositivo USB.



Le funzioni Delete cancelleranno tutti i dati da un dispositivo di memoria USB collegato. Prestare molta attenzione durante l'uso di questa funzione per evitare accidentali perdite di dati.

1. Selezione del tipo di file da cancellare

Premere i pulsanti CURSOR e successivamente i pulsanti +/YES oppure F4 (NEXT) per selezionare il tipo di file da eliminare.

Premere i pulsanti -/NO oppure F1 (BACK) per tornare alla videata precedente.

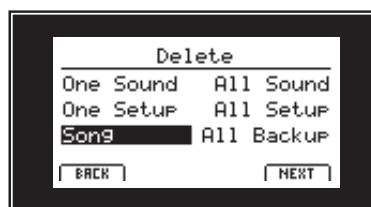

2. Selezione del file da cancellare

Ruotare il potenziometro A o premere il pulsante CURSOR per spostare il cursore. Quindi premere i pulsanti +/YES oppure F4 (EXEC) per eliminare il file.

Premere i pulsanti -/NO oppure F1 (BACK) per tornare alla videata precedente.

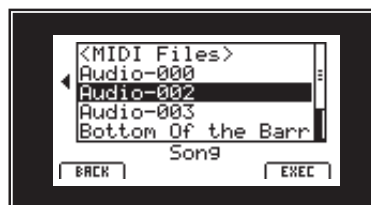

3. Confermare la cancellazione del file

Premere il pulsante F2 (YES) per confermare la cancellazione oppure il pulsante F3 (NO) per annullare l'operazione.

Dopo aver cancellato il file, sul display LCD apparirà la videata di richiesta di conferma definitiva.



4 Ri-denominazione

Queste funzioni consentono di ri-denominare i dati archiviati su un dispositivo di memoria USB.

1. Selezione del tipo di file da ri-denominare

Premere i pulsanti CURSOR quindi premere +/YES o F4 (NEXT) per selezionare il tipo di file da ri-denominare.

Premere i pulsanti -/NO oppure F1 (BACK) per tornare alla videata precedente.

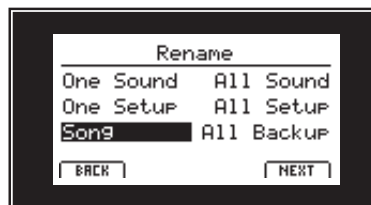

2. Selezione del file da ri-denominare

Ruotare il potenziometro A o premere i pulsanti CURSOR per spostare il cursore. Quindi premere +/YES o F4 (EXEC) per ri-denominare il file.

Premere i pulsanti -/NO oppure F1 (BACK) per tornare alla videata precedente.

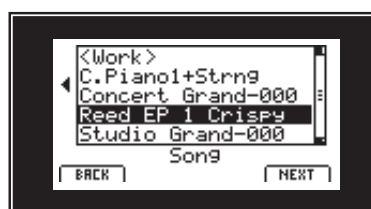

3. Ri-denominare il file

Ruotare i potenziometri A e B per spostare il cursore e cambiare il carattere, quindi premere +/YES oppure F4 (EXEC) per ri-denominare il file.

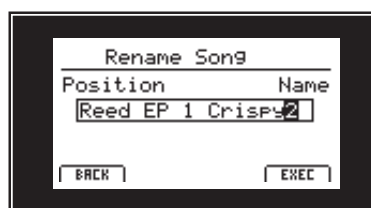

4. Confermare la ri-denominazione

Premere il pulsante F2 (YES) per confermare la ri-denominazione oppure F3 (NO) per annullare l'operazione.

Dopo aver ri-denominato il file, sul display Lcd apparirà la richiesta di conferma definitiva.

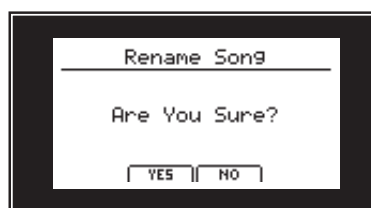

5 Formattazione

Questa funzione consente di formattare un dispositivo USB cancellando tutti i dati archiviati.



La funzione Format cancellerà tutti i dati archiviati su un dispositivo di memoria Usb collegato. Prestare molta attenzione durante l'utilizzo di questa funzione per evitare accidentali perdite di dati.

1. Selezionare la funzione Format

Premere i pulsanti CURSOR quindi premere +/YES o F4 (NEXT) per selezionare la funzione.

Premere -/NO oppure F1 (BACK) per tornare alla videata precedente.

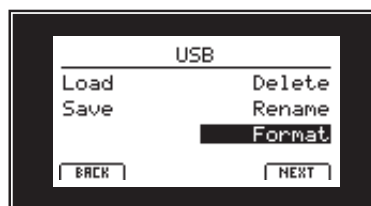

2. Prima richiesta di conferma

Sul display LCD apparirà la prima richiesta di conferma.

Premere il pulsante +/YES oppure il pulsante F4 (EXEC) per continuare con la funzione di formattazione.

Premere il pulsante -/NO oppure F1 (BACK) per tornare alla videata precedente.

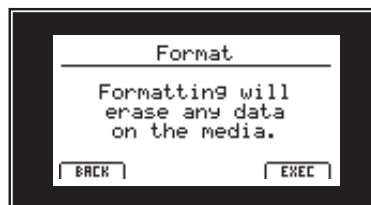

2. Richiesta di conferma definitiva

Sul display LCD apparirà la richiesta di conferma definitiva.

Premere il pulsante +/YES button oppure il pulsante F4 (EXEC) per continuare con la funzione di formattazione.

Premere il pulsante -/NO oppure F1 (BACK) per tornare alla videata precedente.

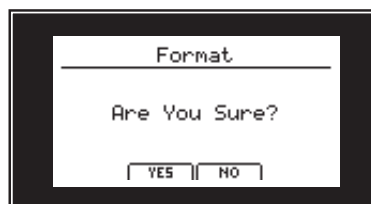

Panoramica sul menu SYSTEM

Il menu SYSTEM contiene parametri ed impostazioni che influiscono sull'operazione generale di MP10.

Le impostazioni sono raggruppate in quattro categorie: Utility, Offset, User, e Reset, selezionabili utilizzando i pulsanti di funzione.

I parametri SYSTEM saranno memorizzati automaticamente all'uscita dal menu.

■ Parametri del menu SYSTEM

Categoria	Parametri
Utility	System Tuning, System Channel, LINE IN Attenuate, Volume Fader Action, LED Brightness, Out Mode, LCD Reverse, LCD Contrast, Foot Switch Mode, Eff. SW Mode, Lock Mode
Offset	EQ Offset ON/OFF, EQ Offset Hi/Mid/Lo, Reverb Offset
User	User Touch Curve, User Temperament
Reset	Reset One Sound, Reset One Setup, Reset System, Reset Recorder, Reset All Sound, Reset All Setup, Reset PowerOn, Factory Reset

■ Accedere al menu SYSTEM

Premere il pulsante SYSTEM.

L'indicatore LED del pulsante SYSTEM si accenderà e sul display LCD apparirà il menu SYSTEM.



■ Selezione della categoria dei parametri SYSTEM

Dopo essere entrati nel menu SYSTEM:

Premere i pulsanti F1, F2, F3, o F4 per selezionare la categoria di parametri SYSTEM desiderata.

Pulsante	Categoria parametri SYSTEM
F1	Utility
F2	Offset
F3	User
F4	Reset

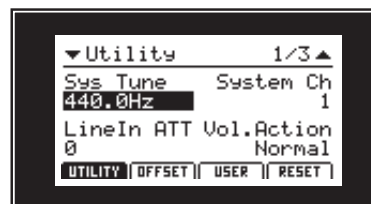

■ Regolazione dei parametri SYSTEM

Ruotare i quattro potenziometri (A,B,C,D) posti sui lati del display LCD per regolare i parametri visualizzati.

I parametri sono regolabili anche mediante i pulsanti CURSOR per spostare il cursore e i pulsanti -/NO o +/YES per diminuire o aumentare il valore del parametro selezionato.

* Premere i pulsanti CURSOR ▲ o ▼ CURSOR per scorrere le altre pagine del menu SYSTEM.

Premere il pulsante EXIT per uscire dal menu SYSTEM e tornare alla videata Play Mode.

* Le regolazioni dei parametri SYSTEM verranno memorizzate automaticamente.

* Per evitare perdita di dati, non spegnere lo strumento mentre è in corso il salvataggio delle impostazioni del menu SYSTEM.

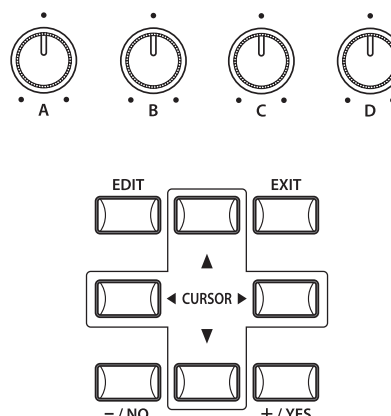

Parametri del menu SYSTEM

1 Utility

1. System Tuning

VALORE: 427.0 - 453.0 Hz

Questo parametro imposta l'accordatura master globale di MP10 in incrementi di 0.5Hz.

* L'impostazione di default è LA = 440.0 Hz

3. LINE IN Level

VALORE: 0 - 127

Questo parametro regola il guadagno della presa Line-in di MP10.

Se il livello di uscita di un dispositivo esterno è troppo alto, il valore di questo parametro verrà ridotto. Nel caso il livello fosse troppo basso, il valore di questo parametro verrà aumentato.

5. LED Brightness

LOW/HIGH

Questo parametro regola la brillantezza dei LED del pannello.

Valore	Descrizione
Low	Livello basso, concepita per ambienti bui.
High	Livello alto, adatto per ambienti più luminosi.

* L'impostazione di default è High.

7. LCD Reverse

ON/OFF

Questo parametro inverte i pixel neri e bianchi del display LCD migliorandone la visibilità in determinate situazioni.

* L'impostazione di default è OFF.

9. Foot Switch Mode

NORMAL/SETUP+

Questo parametro determina la funzione dell'interruttore a pedale.

Valore	Descrizione
Normal	L'interruttore a pedale funziona come indicato nel menu EDIT.
Setup+	L'interruttore a pedale seleziona la memoria SETUP successiva.

* L'impostazione di default è Normal.

2. System Channel

VALORE: 1CH - 16CH

Quando Receive Mode è impostato sul pannello (pag. 46), questo parametro stabilisce su quale canale MIDI System verranno ricevuti i messaggi MIDI

* L'impostazione di default è 1ch.

4. Volume Fader Action

NORMAL/CATCH

Questo parametro determina come i faders della sezione volume influenzano il parametro del volume.

Valore	Descrizione
Normal	Il volume cambia in concomitanza dello spostamento del fader.
Catch	Il volume cambia solo quando il fader cattura il valore del volume precedentemente archiviato evitando inaspettati salti di volume.

* L'impostazione di default è Normal.

6. Out Mode

STEREO/2X MONOC

Questo parametro consente di variare il segnale Line-out di MP10 da stereo a dual-mono.

Ciò può tornare utile in alcune situazioni, consentendo di utilizzare un'uscita per altoparlanti monitor e l'altra per essere collegata ad una console di mixaggio.

Valore	Descrizione
Stereo	Il segnale Line-out è stereo.
2xMono	Il segnale Line-out è mono su entrambe le prese.

* L'impostazione di default è Stereo.

* Quando viene selezionato 2xMono, spegnere gli effetti stereo quali AutoPan per evitare inaspettati problemi audio.

8. LCD Contrast

VALORE: 1 - 10

Questo parametro regola il contrasto del display LCD. Aumentando il valore, il contrasto diventa più nitido.

10. Eff. SW Mode

PRESET/TEMP.

Questa funzione determina se lo stato ON/OFF dei pulsanti EFX, REVERB e AMP viene richiamato quando si selezionano i suoni.

Valore	Descrizione
Preset	ON/OFF viene richiamato quando si selezionano i suoni.
Temp	ON/OFF non viene richiamato quando si selezionano i suoni.

* L'impostazione di default è Preset.

10. Lock Mode

PANEL LOCK/WHEEL LOCK/FSW LOCK/ EXP LOCK

Questa funzione determina quali controlli di pannello verranno bloccati alla pressione del pulsante Lock button.

Valore	Descrizione
Panel Lock	Verranno bloccate tutte le operazioni di pannello ad eccezioni della tastiera, delle wheels, dei pedali, e del pulsante PANEL LOCK.
Wheel Lock	Verranno bloccate le wheels del Pitch Bench e delle Modulation.
FSW Lock	Verrà bloccato solo l'interruttore a pedale assegnabile (FSW).
EXP Lock	Verrà bloccato solo il pedale d'espressione (EXP).

* L'impostazione di default è Panel Lock.

2 offset

1. EQ Offset ON/OFF

ON/OFF

Questo parametro determina se la funzione EQ è attiva o disattiva e imposta un EQ globale indipendentemente dalla sezione EQ pertanto ciascun SETUP cambia.

Valore	Descrizione
ON	EQ Offset è attivo.
OFF	EQ Offset non è attivo.

* L'impostazione di default è OFF.

2. EQ Offset Lo/Mid/Hi

VALORE: -9dB --9dB

Questo parametro imposta i valori EQ offset per le basse, medie e alte frequenze.

Parametro	Descrizione
Lo	Volre EQ offset per le basse frequenze.
Mid	Valore EQ offset per le medie frequenze.
Hi	Valore EQ offset per le alte frequenze.

* I valore di EQ offset verranno aggiunti a quelli della sezione EQ. I valori combinati di EQ sono limitati ± 9 .

3. Reverb Offset

VALORE: 0 (OFF) - 100%

Questo parametro imposta l'offset della profondità del riverbero.

Ciò rende possibile applicare un riverbero globale indipendentemente dall'impostazione della profondità di riverbero delle sezioni PIANO, E.PIANO o SUB.

* L'impostazione di default è 100%.

3 User

La categoria User contiene delle funzioni che rendono possibile creare curve di tocco e temperamenti personalizzati.

■ Creare una curva di tocco personalizzata

Ruotare il potenziometro A per selezionare le curve di tocco User1 o User2.



Premere il pulsante ● (RECORDER CONTROLS).

Sul display LCD apparirà la videata di analisi della curva di tocco personalizzata con la richiesta di suonare la tastiera.

Suonare il piano dinamicamente partendo da un tocco leggero ad uno pesante, permette allo strumento di analizzare lo stile.

* Potrebbe rendersi necessario più di un tentativo per creare la curva di tocco più adatta. A volte si raggiungono migliori risultati togliendo inizialmente il volume.

Premere nuovamente il pulsante ●.

Il pianoforte analizzerà lo stile di esecuzione e verrà creata una nuova curva di tocco personalizzata.

Premere nuovamente il pulsante ● per archiviare la curva di tocco personalizzata, oppure il pulsante F3(CANCEL) per tornare alla videata precedente.



■ Creare in temperamento personalizzato

Ruotare il potenziometro B per utilizzare il temperamento User1 o User2.

Premere il pulsante ● (RECORDER CONTROLS).

Tsul display LCD apparirà la videata dei temperamenti.

Ruotare il potenziometro C per selezionare la nota da regolare. Ruotare il potenziometro D per regolare il tono della nota selezionata.

* E' possibile regolare l'intonazione di ogni nota entro un range di -50 - +50 cents. Un semi-tono è pari a 100 cents.

Premere il pulsante F2 (SAVE) per salvare il temperamento personalizzato, o premere il pulsante F3 (CANCEL) per tornare alla videata precedente.

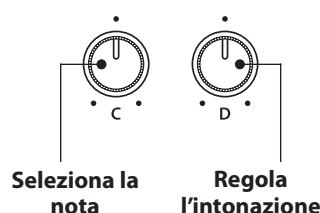
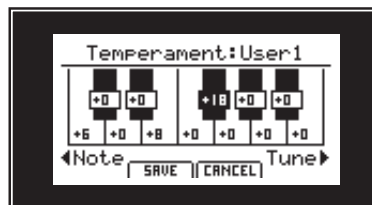
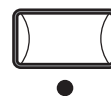

4 Reset

La categoria Reset contiene funzioni atte a reimpostare i suoni, i setups, e a ritornare alle impostazioni originali di fabbrica. Usare i pulsanti cursore per selezionare la funzione desiderata e il pulsante +/YES per eseguire l'operazione.



Una volta eseguite, queste funzioni non possono essere annullate. Prestare attenzione quando si usa questa funzione per evitare accidentali perdite di dati.

1. Reset One Sound

Questa funzione riporta il suono selezionato in quel momento alle impostazioni di fabbrica.

Prima di entrare nel menu SYSTEM ed effettuare questa operazione selezionate con la massima attenzione il suono.

3. Reset System

Questa funzione reimposta tutti i parametri SYSTEM, compresi quelli MIDI Transmit, Receive, e MMC.

5. Reset All Sound

Questa funzione riporta tutti i suoni alle impostazioni di fabbrica.

7. Reset PowerOn

Questa funzione riporta la memoria PowerOn alle impostazioni di fabbrica.

2. Reset One Setup

Questa funzione riporta la memoria SETUP alle impostazioni di fabbrica.

Utilizzala banca SETUP e i pulsanti 1-6 per selezionare la memoria SETUP da reimpostare.

4. Reset Recorder

Questa funzione reimposta tutte le memorie del registratore interno.

6. Reset All Setup

Questa funzione riporta tutte le memorie SETUP alle impostazioni di fabbrica.

8. Factory Reset

Questa funzione effettua una re-impostazione globale di tutti i suoni, SETUPS, impostazioni SYSTEM, e memorie del registratore interno.

Elenco dei suoni

PIANO

Concert		Pop		Jazz	
1	Concert Grand	1	Pop Piano	1	Jazz Grand 1
2	Studio Grand	2	Bright Pop Piano	2	Jazz Grand 2
3	Mellow Grand	3	Mellow Pop Piano	3	Standard Grand

E.PIANO

Tine		Reed		Others	
1	Tine EP 1	1	Reed EP 1	1	Modern EP
2	Tine EP 2	2	Reed EP 2	2	Clavi 1
3	Tine EP 3	3	Reed EP 3	3	Clavi 2

SUB

Strings		Pad		Others	
1	Hybrid Strings	1	Pad 1	1	Vibraphone
2	Hybrid Ensemble	2	Pad 2	2	Harpsichord
3	Beautiful Str.	3	String Pad	3	Choir Ooh/Ahh

Rhythm Pattern List

16 Swing

- | | |
|---|----------------|
| 1 | Funk Shuffle 1 |
| 2 | Funk Shuffle 2 |
| 3 | Hip Hop 1 |
| 4 | Hip Hop 2 |
| 5 | Hip Hop 3 |
| 6 | Hip Hop 4 |
| 7 | 16 Shuffle 1 |
| 8 | 16 Shuffle 2 |
| 9 | 16 Shuffle 3 |

16 Funk

- | | |
|----|--------------|
| 10 | Funky Beat 1 |
| 11 | Funky Beat 2 |
| 12 | Funky Beat 3 |
| 13 | Funk 1 |
| 14 | Funk 2 |
| 15 | Funk 3 |

16 Straight

- | | |
|----|--------------|
| 16 | Jazz Funk |
| 17 | 16 Beat 1 |
| 18 | 16 Beat 2 |
| 19 | 16 Beat 3 |
| 20 | 16 Beat 4 |
| 21 | Ride Beat 4 |
| 22 | Rim Beat |
| 23 | Roll Beat |
| 24 | Light Ride 1 |
| 25 | Dixie Rock |

16 Latin

- | | |
|----|--------------|
| 26 | Surdo Samba |
| 27 | Latin Groove |
| 28 | Light Samba |
| 29 | Songo |
| 30 | Samba |
| 31 | Merenge |

16 Dance

- | | |
|----|--------------|
| 32 | Funky Beat 4 |
| 33 | 16 Beat 5 |
| 34 | Disco 1 |
| 35 | Disco 2 |
| 36 | Techno 1 |
| 37 | Techno 2 |
| 38 | Techno 3 |
| 39 | Heavy Techno |

16 Ballad

- | | |
|----|---------------|
| 40 | Ballad 1 |
| 41 | Ballad 2 |
| 42 | Ballad 3 |
| 43 | Ballad 4 |
| 44 | Ballad 5 |
| 45 | Light Ride 2 |
| 46 | Electro Pop 1 |
| 47 | Electro Pop 2 |
| 48 | 16 Shuffle 4 |

8 Ballad

- | | |
|----|--------------|
| 49 | Slow Jam |
| 50 | 50's Triplet |
| 51 | R&B Triplet |

8 Straight

- | | |
|----|-------------|
| 52 | 8 Beat 1 |
| 53 | 8 Beat 2 |
| 54 | Smooth Beat |
| 55 | Pop 1 |
| 56 | Pop 2 |
| 57 | Ride Beat 1 |
| 58 | Ride Beat 2 |
| 59 | Ride Beat 3 |
| 60 | Slip Beat |

8 Rock

- | | |
|----|-------------|
| 61 | Jazz Rock |
| 62 | 8 Beat 3 |
| 63 | Rock Beat 1 |
| 64 | Rock Beat 2 |
| 65 | Rock Beat 3 |
| 66 | Rock Beat 4 |
| 67 | Blues/Rock |
| 68 | Heavy Beat |
| 69 | Hard Rock |
| 70 | Surf Rock |
| 71 | R&B |

8 Swing

- | | |
|----|----------------|
| 72 | Motown 1 |
| 73 | Fast Shuffle |
| 74 | Motown 2 |
| 75 | Country 2 Beat |

Triplet

- | | |
|----|----------------|
| 76 | Triplet Rock 1 |
| 77 | Triplet Rock 2 |
| 78 | Bembe |
| 79 | Rock Shuffle 1 |
| 80 | Rock Shuffle 2 |
| 81 | Boogie |
| 82 | Triplet 1 |
| 83 | Triplet 2 |
| 84 | Reggae |
| 85 | Gospel Ballad |
| 86 | Waltz |

Jazz

- | | |
|----|--------------|
| 87 | H.H. Swing |
| 88 | Ride Swing |
| 89 | Fast 4 Beat |
| 90 | Afro Cuban |
| 91 | Jazz Waltz 1 |
| 92 | Jazz Waltz 2 |
| 93 | 5/4 Swing |

8 Latin

- | | |
|-----|------------|
| 94 | H.H. Bossa |
| 95 | Ride Bossa |
| 96 | Beguine |
| 97 | Mambo |
| 98 | Cha Cha |
| 99 | Tango |
| 100 | Habanera |

Caratteristiche

■ Kawai MP10 Professional Stage Piano

Tastiera	88 tasti in legno con superficie Ivory Touch meccanica RM3 Grand con effetto rilascio tasto	
Sorgente del suono	Ultra Progressive Harmonic Imaging™ (UPHI)	
No. di suoni	27	
Polifonia	max. 192 note	
Sezioni	Interne:	PIANO, E.PIANO, SUB
	Esterne:	MIDI
Effetti	Riverbero:	7 tipi
	EFX:	25 tipi
	Amp. Sim:	6 tipi (sezione E.PIANO)
	EQ:	Equalizzatore 3-bande (con regolazione della media-frequenza)
Registratore interno	10brani -capacità di memoria circa 90.000 note	
Metronomo	Tempi:	1/4, 2/4, 3/4, 4/4, 5/4, 3/8, 6/8, 7/8, 9/8, 12/8
	Ritmi:	100 patterns batteria
Memoria interna	SOUND:	27 memorie
	SETUP:	156 memorie (6 x 26 banche)
Funzioni USB	Play Audio:	MP3: 32 kHz/44.1 kHz/48 kHz, Mono/Stereo, Bitrate: 8-320 kbit/s (fixed & variable) WAV: 32 kHz/44.1 kHz/48 kHz, Mono/Stereo
	Record Audio:	MP3: 44.1 kHz, 16 bit, Stereo, 192 kbit/s (fixed) WAV: 44.1 kHz, 16 bit, Stereo, 1,411 kbit/s (uncompressed)
	Load/Save:	One Sound, One Setup, SMF, All Sound, All Setup, All Backup
	Others	Delete, Rename, Format
Archiviazione	USB memory, USB floppy disk drive	
Display	LCD 128 x 64 pixel retroilluminato	
Prese	Output:	1/4" Output (L/MONO, R) XLR Output (L, R) con interruttore Ground Lift Cuffie
	Input:	1/4" Input (L/MONO, R)
	MIDI:	MIDI IN, MIDI OUT, MIDI THRU
	USB:	USB to Host, USB to Device
	Controllo pedale:	Forte/piano, Espressione (assegnabile), Interruttore a pedale (assegnabile)
	Corrente:	AC
Consumo energetico	25 W	
Dimensioni	1380 (W) x 427.5 (D) x 184.5 (H) mm	
	(senza leggio) 54 3/8 (W) x 16 7/8 (D) x 7 1/4 (H) in.	
Peso	31.8 kg (70.11 lbs)	
Accessori inclusi	Pedale forte/piano (F-20), leggio, cavo elettrico, manuale utente	

Implementazione MIDI

1 Dati riconosciuti

1. Canale messaggi suono

Note off

Stato	2nd Byte	3rd Byte
8nH	kkH	vvH
9nH	kkH	00H

n=numero canale MIDI :0H-fH(ch.1 ~ ch.16)
kk=numero note :00H - 7fH(0 ~ 127)
vv=Velocity :00H - 7fH(0 ~ 127)

Note on

Stato	2nd Byte	3rd Byte
9nH	kkH	vvH

n=numero canale MIDI :0H-fH(ch.1 ~ ch.16)
kk=Numero note :00H - 7fH(0 ~ 127)
vv=Velocity :00H - 7fH(0 ~ 127)

Control Change Bank Select (MSB)

Stato	2nd Byte	3rd Byte
BnH	00H	mmH
BnH	20H	llH

n=numero canale MIDI :0H-fH(ch.1 ~ ch.16)
mm = numero banca MSB :00H-7fH (0 ~ 127)
ll = numero banca LSB :00H-7fH (0 ~ 127)

Modulazione

Stato	2nd Byte	3rd Byte
BnH	01H	vvH

n=numero canali MIDI :0H-fH(ch.1 ~ ch.16)
vv = profondità modulazione :00H - 7fH(0 ~ 127) Default = 00H

Data Entry

Stato	2nd Byte	3rd Byte
BnH	06H	mmH
BnH	26H	llH

n=numero canale MIDI :0H-fH(ch.1 ~ ch.16)
mm,ll= Valore indicato in RPN/NRPN :00H - 7fH(0 ~ 127)
* vedi capitolo RPN/NRPN

Volume

Stato	2nd Byte	3rd Byte
BnH	07H	vvH

n=numero canale MIDI :0H-fH(ch.1 ~ ch.16)
vv=Volume :00H - 7fH(0 ~ 127) Default = 7fH

Panpot

Stato	2nd Byte	3rd Byte
BnH	0aH	vvH

n=numero canale MIDI :0H-fH(ch.1 - ch.16)
vv=Panpot :00H - 40H - 7fH(left ~center~right) Default = 40H(center)

1. Canale messaggi suono (cont.)

Espressione			
Stato	2nd Byte	3rd Byte	
BnH	0bH	vvH	
n=numero canale MIDI		:0H-fH(ch.1 - ch.16)	
vv=Expression		:00H - 7fH(0 - 127)	Default = 7fH
Pedale del forte			
Stato	2nd Byte	3rd Byte	
BnH	40H	vvH	
n=numero canale MIDI		:0H-fH(ch.1 ~ ch.16)	
vv=valore controllo		:00H - 7fH(0 ~ 127)	Default = 00H
0 - 63=OFF, 64 - 127=ON			
Pedale Sostenuto			
Stato	2nd Byte	3rd Byte	
BnH	42H	vvH	
n=numero canale MIDI		:0H-fH(ch.1 ~ ch.16)	
vv=valore controllo		:00H - 7fH(0 ~ 127)	Default = 00H
0 - 63 =OFF, 64 - 127=ON			
Pedale del piano			
Stato	2nd Byte	3rd Byte	
BnH	43H	vvH	
n=numero canale MIDI		:0H-fH(ch.1 ~ ch.16)	
vv=valore controllo		:00H - 7fH(0 ~ 127)	Default = 00H
0 - 63 =OFF, 64 - 127=ON			
Controlli dei suoni #1-9			
Stato	2nd Byte	3rd Byte	
BnH	46H	vvH	livello sostenuto
BnH	47H	vvH	Risonanza
BnH	48H	vvH	Tempo rilascio
BnH	49H	vvH	tempo di attacco
BnH	4aH	vvH	Cutoff
BnH	4bH	vvH	tempo decadimento
BnH	4cH	vvH	percentuale del vibrato
BnH	4dH	vvH	profondità del vibrato
BnH	4eH	vvH	ritardo del vibrato
n=Numero canale MIDI		:0H-fH(ch.1 ~ ch.16)	
vv=Valore controllo		:00H - 7fH(-64 ~ 0 ~ +63)	Default = 40H
Controllo effetti			
Stato	2nd Byte	3rd Byte	
BnH	5bH	vvH	profondità del vibrato
n=numero canale MIDI		:0H-fH(ch.1 ~ ch.16)	
vv = valore controllo		:00H - 7fH(0 ~ 127)	

1. Canale messaggi suono (cont.)

NRPN MSB/LSB

Stato	2nd Byte	3rd Byte
BnH	63H	mmH
BnH	62H	lIH
n=numero canale MIDI		:0H-fH(ch.1 ~ ch.16)
mm=MSB del numero di parametro NRPN		
ll=LSB del numero di parametro NRPN		

nel MP10 i numeri NRPN implementati sono

NRPN # Daia

MSB	LSB	MSB	la funzione e la gamma		
01H	08H	mmH	Perc.Vibrato mm	:00H - 7FH(-64 ~ 0 ~ +63)	Default = 40H
01H	09H	mmH	Prof.Vibrato mm	:00H - 7FH(-64 ~ 0 ~ +63)	Default = 40H
01H	0aH	mmH	Rit.Vibrato mm	:00H - 7FH(-64 ~ 0 ~ +63)	Default = 40H
01H	20H	mmH	Cutoff mm	:00H - 7FH(-64 ~ 0 ~ +63)	Default = 40H
01H	21H	mmH	Risonanza mm	:00H - 7FH(-64 ~ 0 ~ +63)	Default = 40H
01H	63H	mmH	tempo attacco mm	:00H - 7FH(-64 ~ 0 ~ +63)	Default = 40H
01H	64H	mmH	tempo decadimento mm	:00H - 7FH(-64 ~ 0 ~ +63)	Default = 40H
01H	66H	mmH	tempo rilascio mm	:00H - 7FH(-64 ~ 0 ~ +63)	Default = 40H

* Ignora LSB del data Entry

* In caso di modifiche cutoff, se il tono non usa il DCF, non viene influenzato.

RPN MSB/LSB

Stato	2nd Byte	3rd Byte
BnH	65H	mmH
BnH	64H	lIH
n=numero canale MIDI		:0H-fH(ch.1 ~ ch.16)

mm=MSB del numero di parametro RPN

ll=LSB del numero di parametro RPN

nel MP10 i numeri RPN implementati sono

RPN # Dati

MSB	LSB	MSB	LSB	la funzione e la gamma	
00H	00H	mmH	lIH	sensibilità dell'intonazione globale	
		mm	:00H-0cH (0~12 [half tone]),ll:00H		Default=02H
00H	01H	mmH	lIH	Master fine tuning	
		mm,ll	:20 00H - 40 00H - 60 00H (-8192x50/8192 ~ 0 ~ +8192x50/8192 [cent])		
7fH	7fH	--	--	RPN NULL	

Variazione programma

Stato	2nd Byte	
CnH	ppH	
n=numero canale MIDI		:0H-fH(ch.1 ~ ch.16)
pp=numero programma		:00H - 7fH(0 ~ 127)
		Default = 00H

Variazione intonazione globale

Stato	2nd Byte	3rd Byte
EnH	lIH	mmH
n=numero canale MIDI		:0H-fH(ch.1 ~ ch.16)
mm,ll=valore intonazione		:00 00-7f 7fH(-8192~0~+8192)
		Default = 40 00H

2. Canale messaggi Mode

Tutti i suoni OFF

Stato	2nd Byte	3rd Byte
BnH	78H	00H

n=numero canale MIDI :0H-fH(ch.1 ~ ch.16)

Reimpostazioni di tutti i controlli

Stato	2nd Byte	3rd Byte
BnH	79H	00H

n=numero canale MIDI :0H-fH(ch.1 ~ ch.16)

Tutte le note Off

Stato	2nd Byte	3rd Byte
BnH	7bH	00H

n=numero canale MIDI :0H-fH(ch.1 ~ ch.16)

3. Messaggi System in tempo reale

Stato	
FEH	rilevamento attivo

2 Dati trasmessi

1. Canale messaggi suono

Note off			
Stato	2nd Byte	3rd Byte	
9nH	kkH	00H	
n=numero canale MIDI		:0H-fH(ch.1 ~ ch.16)	
kk=numero nota		:00H - 7fH(0 ~ 127)	
Note on			
Stato	2nd Byte	3rd Byte	
9nH	kkH	vvH	
n=numero canale MIDI		:0H-fH(ch.1 ~ ch.16)	
kk=numero nota		:00H - 7fH(0 ~ 127)	
vv=Velocità		:00H - 7fH(0 ~ 127)	
Variazione controllo			
Stato	2nd Byte	3rd Byte	
BnH	ccH	vvH	
* invio con potenziometri assegnabili			
Variazione programma			
Stato	2nd Byte		
CnH	ppH		
n=numero canale MIDI		:0H-fH(ch.1 ~ ch.16)	
pp=numero programma		:00H - 7fH(0 ~ 127)	Default = 00H
Variazione intonazione globale			
Stato	2nd Byte	3rd Byte	
EnH	llH	mmH	
n=numero canale MIDI		:0H-fH(ch.1 ~ ch.16)	
mm,ll=valore intonazione		:00 00-7f 7fH(-8192~0~+8192)	Default = 40 00H

2. Canale messaggi Mode

Reset di tutti i controlli			
Stato	2nd Byte	3rd Byte	
BnH	79H	00H	
n = numero canale MIDI		:0H-fH(ch.1 ~ ch.16)	
*invio con funzione [PANIC]			
All Note Off			
Stato	2nd Byte	3rd Byte	
BnH	7bH	00H	
n = numero canale MIDI		:0H-fH(ch.1 ~ ch.16)	
*invio con funzione [PANIC]			
MONO			
Stato	2nd Byte	3rd Byte	
BnH	7eH	mmH	
n=numero canale MIDI		:0H-fH(ch.1 ~ ch.16)	
mm=numero mono :01H(M=1)			
POLY			
Stato	2nd Byte	3rd Byte	
BnH	7fH0	0H	
n=numero canale MIDI		:0H-fH(ch1-ch.16)	

3. Messaggi System in tempo reale

Stato

FAH	Start
FBH	Continue
FCH	Stop

* invio con funzione [TRANSPORT]

3 Exclusive Data

MMC commands

*Sending by [TRANSPORT] function

*Transmit only

F0 7F <device ID> 06 <command> F7

device ID: 00H - 7FH

command:

01:STOP, 02:PLAY, 03:DEFERRED PLAY, 04:FAST FORWARD, 05:REWIND, 06:RECORD STROBE, 07:RECORD EXIT, 08:RECORD PAUSE, 09:PAUSE, 0A:EJECT, 0B:CHASE, 0C:COMMAND ERROR RESET, 0D:MMC RESET

4 Programma/Banca SOUND/SETUP

Quando il parametro Receive Mode MIDI è impostato su Panel (pag. 46), MP10 riceve dati MIDI solo sul canale System. Per variare i suoni interni via MIDI, si prega far riferimento all'elenco Sound Program Number sotto indicato.

* Nota: Quando MP10 riceve il numero di programma da 1 a 128 e il numero MSB 0 o 1 tramite il canale System, MP10 passerà in modalità SETUP e il corrispondente setup verrà richiamato. Quando la modalità di ricezione è Section, MP10 può essere ricevuto in ogni sezione dei suoni interni in maniera indipendente.

Modalità Pannello:

Numero programma SETUP

BANK#MSB	1:	SETUP mode ON
BANK#LSB	0-25:	BANK A-Z
PROGRAM	0-5:	Setup Variation 1-6

Numero programma SOUND

BANK#MSB	0:	SETUP mode OFF
BANK#LSB	0:	PIANO Section
	1:	E.PIANO Section
	2:	SUB Section
PROGRAM	0-8:	Sound variation 1-9

* Solo una sezione dei suoni è attiva.

Modalità Sezione:

BANK#MSB	(ignored)	
BANK#LSB	(ignored)	
PROGRAM	0-8:	Sound variation 1-9

* Per i canali riceventi di ciascuna sezione.

* Non correlate a Setup ON/OFF.

5 Control Change Number (CC#) Table

Control Number		Control Function
Decimal	Hex	
0	0	Bank Select (MSB)
1	1	Modulation Wheel or lever
2	2	Breath Controller
3	3	(undefined)
4	4	Foot Controller
5	5	Portament Time
6	6	Data Entry (MSB)
7	7	Channel Volume
8	8	Balance
9	9	(undefined)
10	A	Panpot
11	B	Expression Controller
12	C	Effect Controller1
13	D	Effect Controller2
14	E	(undefined)
15	F	(undefined)
16-19	10-13	General Purpose Controller1~4
20-31	14-1F	(undefined)
32	20	Bank Select (LSB)
33-63	21-3F	(LSB of Control Number 1-32)
64	40	Hold1 (Damper Pedal or Sustain)
65	41	Portamento On/Off
66	42	Sostenuto
67	43	Soft Pedal
68	44	Legato Footswitch
69	45	Hold2 (freeze etc)
70	46	Sound Controller1 (Sound Variation)
71	47	Sound Controller2 (Filter Resonance/Harmonic Intensity)
72	48	Sound Controller3 (Release Time)
73	49	Sound Controller4 (Attack Time)
74	4A	Sound Controller5 (Brightness/Cutoff)
75	4B	Sound Controller6 (Decay Time)
76	4C	Sound Controller7 (Vibrato Rate)
77	4D	Sound Controller8 (Vibrato Depth)
78	4E	Sound Controller9 (Vibrato Delay)
79	4F	Sound Controller10
80-83	50-53	General Purpose Controller5~8
84	54	Portament Control
85-90	55-5A	(undefined)
91	5B	Effect1 Depth (Reverb Send Level)
92	5C	Effect2 Depth
93	5D	Effect3 Depth (Chorus Send Level)
94	5E	Effect4 Depth
95	5F	Effect5 Depth
96	60	Data Increment
97	61	Data Decrement
98	62	Non Registered Parameter Number (LSB)
99	63	Non Registered Parameter Number (MSB)
100	64	Registered Parameter Number (LSB)
101	65	Registered Parameter Number (MSB)
102-119	66-77	(undefined/reserved)
120-127	78-7F	Channel Mode Message

■ Kawai MP10 Professional Stage Piano

Date: August 2010 Version: 1.0

Function		Transmit	Receive		Remarks
			Panel	Section	
Basic Channel	Default	1-16	1-16	1-16	
	Changed	1-16	1-16	1-16	
Mode	Default	3	3	3	
	Messages	3, 4 (M=1)	X	X	
	Altered	*****			
Note Number:	True Voice	0-127 *****	0-127	0-127	
Velocity	Note ON	O 1-127	O 1-127	O 1-127	
	Note OFF	X	X	X	
After Touch	Key's	X	X	X	
	Ch's	O (*1)	X	X	
Pitch Bend		O	O	O	
Control Change	0, 32	O	O	X	Bank Select
	1	O	O (*2, 3)	O	Modulation
	6, 38	O	X	O	Data Entry
	7	O	X	O	Volume
	10	O	X	O	Panpot
	11	O	O (*2, 3)	O	Expression (EXP)
	64	O	O (*2)	O	Hold1 (Damper)
	66	O	O (*2, 3)	O	Sostenuto (FootSW)
	67	O	O	O	Soft
	70, 71	O	X	O	Sustain, Resonance
	72, 73, 74, 75	O	X	O	RLS, ATK, CTF, DCY
	76, 77, 78	O	X	O	Vibrato (Rate, Depth, Delay)
	91	O	X	O	Reverb Depth
	98, 99	X	X	O	NRPN LSB/MSB
	100, 101	X	X	O	RPN LSB/MSB
0-119	O (*1)	X	X		
Prog Change:	True #	O *****	O 0-127	O 0-127	
System Exclusive		O	X	X	
Common	: Song Position	X	X	X	
	: Song Select	X	X	X	
	: Tune	X	X	X	
System Real Time	: Clock	X	X	X	
	: Commands	O	X	X	
Aux Messages	: All Sound Off	X	O	O	
	: Reset All Controller	O	O	O	
	: Local ON/OFF	X	X	X	
	: All Note OFF	O	O (123-127)	O (123-127)	
	: Active Sense	X	O	O	
	: Reset	X	X	X	
Notes		*1: assigned to Modulation Wheel, EXP, FootSW or Knob A-D *2: On/Off settings of each section are set in EDIT menu. *3: The function is assigned to MOD/EXP/FootSW in EDIT menu. (default effect is #01.Mod/#11.Exp/#66Soste)			

"Mode1: OMNI ON, POLY"
"Mode3: OMNI OFF, POLY"

"Mode2: OMNI ON, MONO"
"Mode4: OMNI OFF, MONO"

O: Yes
X: No

KAWAI

THE FUTURE OF THE PIANO

MP10 Manuale Utente

KMSZ-0039 : 816888

OW1042I-S0910

Version 1

Printed in Indonesia

Copyright © 2010 Kawai Musical Instruments Mfg. Co.,Ltd. All Rights Reserved.