

Privia PX-130

GUIDA DELL'UTILIZZATORE

Conservare tutto il materiale informativo per riferimenti futuri.

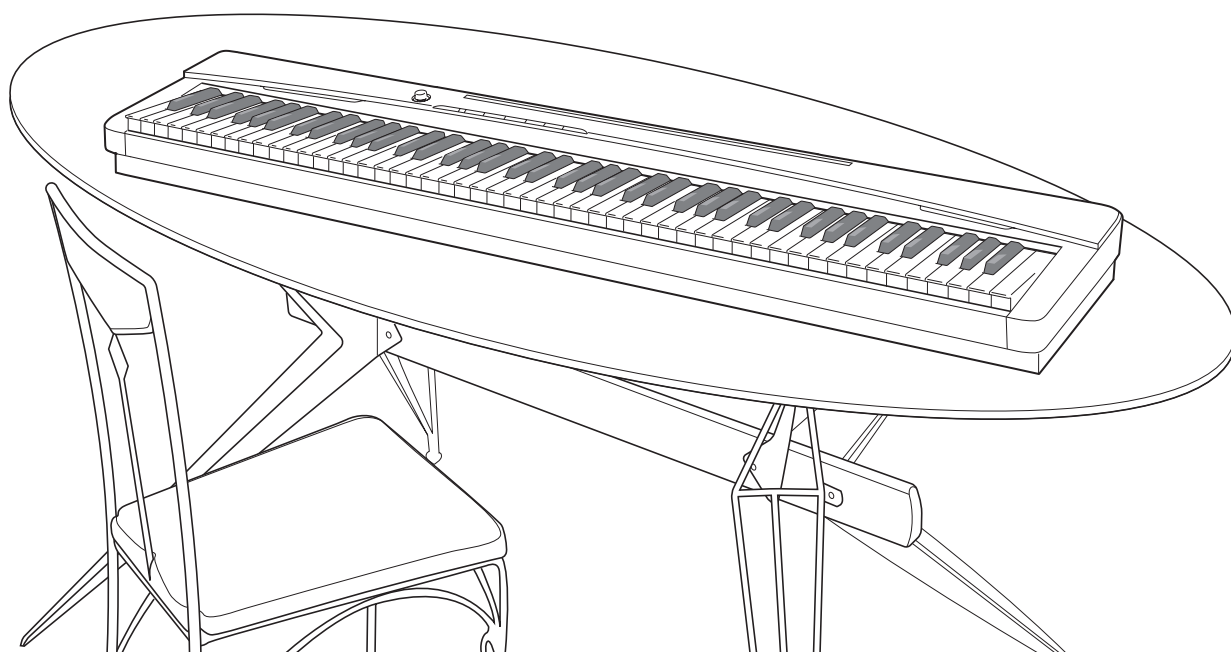

Avvertenze sulla sicurezza

Prima di provare ad usare il piano, accertarsi di leggere le "Precauzioni riguardanti la sicurezza" a parte.

Importante!

Tenere presente le seguenti importanti informazioni prima di usare questo prodotto.

- Prima di usare il trasformatore CA AD-A12150LW opzionale per alimentare lo strumento, accertarsi innanzitutto di controllare che il trasformatore CA non sia danneggiato. Controllare attentamente che il cavo di alimentazione non sia spezzato, incrinato, non abbia conduttori esposti e non presenti altri seri danni. Non lasciare mai che i bambini usino un trasformatore CA seriamente danneggiato.
- Il prodotto non è idoneo all'uso da parte di bambini di età inferiore ai 3 anni.
- Usare esclusivamente il trasformatore CA AD-A12150LW CASIO.
- Il trasformatore CA non è un giocattolo.
- Accertarsi di scollegare il trasformatore CA prima di pulire il prodotto.



Questo marchio vale soltanto nei paesi dell'UE.



Manufacturer:
CASIO COMPUTER CO.,LTD.
6-2, Hon-machi 1-chome, Shibuya-ku, Tokyo 151-8543, Japan
Responsible within the European Union:
CASIO EUROPE GmbH
Casio-Platz 1, 22848 Norderstedt, Germany

Indice

Guida generale.....I-2

- Pulsante di funzione (FUNCTION)I-3
- Salvataggio di impostazioni e uso del blocco di operazioniI-3

Presenza di correnteI-4

- Uso di un trasformatore CAI-4

CollegamentiI-5

- Collegamento delle cuffieI-5
- Collegamento di un'apparecchiatura audio o amplificatoreI-5
- Collegamento di un pedaleI-6
- Accessori in dotazione e accessori opzionaliI-6

Esecuzione con toni differenti.....I-7

- Selezione ed esecuzione di un tonoI-7
- Per regolare l'intensità di un tonoI-8
- Sovrapposizione di due toni.....I-9
- Uso degli effettiI-10
- Uso del metronomoI-10
- Esecuzione di un duetto al pianoforte.....I-11

Riproduzione dei brani

incorporatiI-13

- Riproduzione di tutti i brani incorporatiI-13
- Riproduzione di un brano specifico della Biblioteca musicaleI-13
- Per esercitarsi con un brano della Biblioteca musicaleI-14

Registrazione e riproduzioneI-15

- PisteI-15
- Per registrare su una specifica pista di un brano.....I-16
- Per registrare su una pista di un brano mentre si ascolta la riproduzione dell'altra pistaI-17
- Riproduzione dalla memoria del piano digitaleI-17
- Cancellazione dei dati registrati.....I-18

Configurazione delle impostazioni con la tastiera.....I-19

- Per configurare le impostazioni con la tastiera I-19
- Tasti della tastiera usati per la configurazione delle impostazioni..... I-20
- Lista dei parametri..... I-21
 - Reverbero I-21
 - Chorus I-21
 - Selezione del tono I-21
 - Intensità (BRILLIANCE)..... I-21
 - Bilanciamento sovrapposizione I-21
 - Tempo (TEMPO) I-21
 - Selezione del brano (SONG SELECT) I-21
 - Volume brano (SONG VOLUME) I-21
 - Volume metronomo (METRONOME VOLUME) I-21
 - Battiti del metronomo (METRONOME BEAT) I-21
 - Tasti della tastiera (Trasposizione)..... I-22
 - Intonazione della tastiera (Intonazione)..... I-22
 - Spostamento di ottava I-22
 - Temperamento (TEMPERAMENT) I-22
 - Selezione temperamento (TEMPERAMENT SELECT)..... I-22
 - Temperamento nota di base (BASE NOTE)..... I-22
 - Risposta al tocco (TOUCH RESPONSE) I-22
 - Modalità dispositivo USB (USB DEVICE MODE) ... I-23
 - Canale di invio I-23
 - Controllo locale I-23
 - Tono di operazione I-23
 - Back up I-23
 - Blocco di operazione I-23

Collegamento ad un computerI-24

- Requisiti minimi di sistema del computer I-24
- Collegamento del piano digitale al computer I-24
- Utilizzo di MIDI I-25
- Trasferimento dei dati di brani con un computer..... I-25

RiferimentoI-28

- Risoluzione dei problemi I-28
- Caratteristiche tecniche del prodotto..... I-29
- Avvertenze sull'uso I-30

Appendice.....A-1

- Lista dei toni A-1
- Lista dei brani..... A-1

MIDI Implementation Chart

I nomi di società e di prodotti citati in questo manuale potrebbero essere marchi di fabbrica depositati di altri.

Guida generale

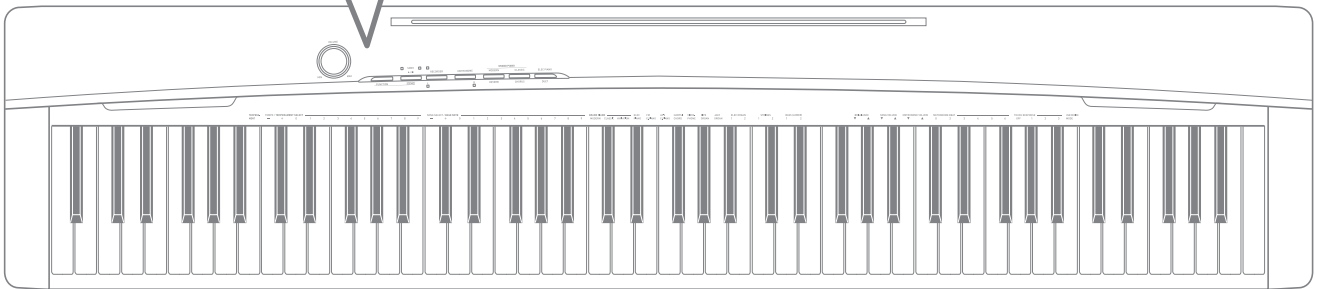
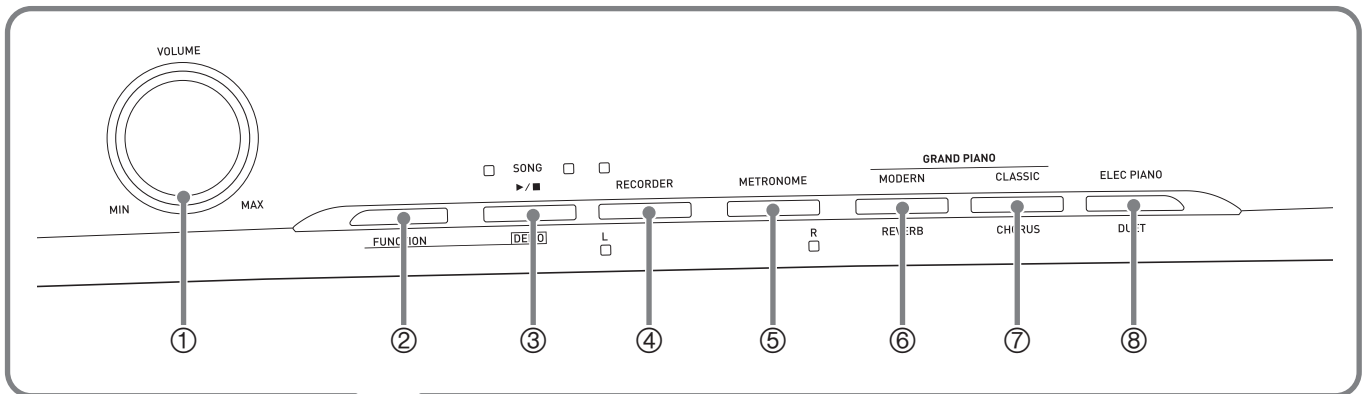

Retro

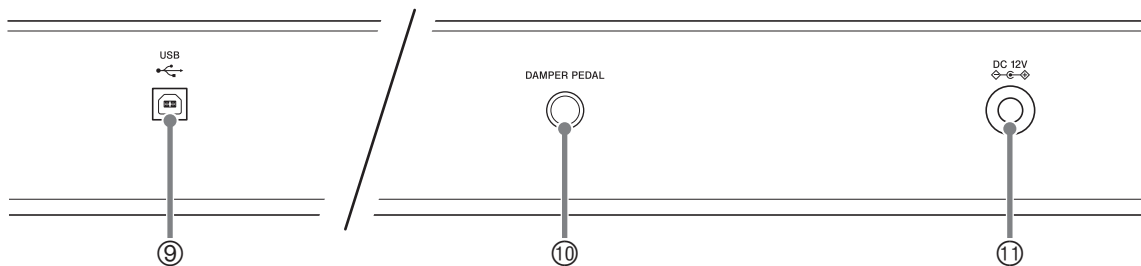

Lato sinistro

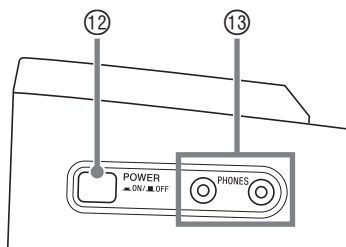

Fondo

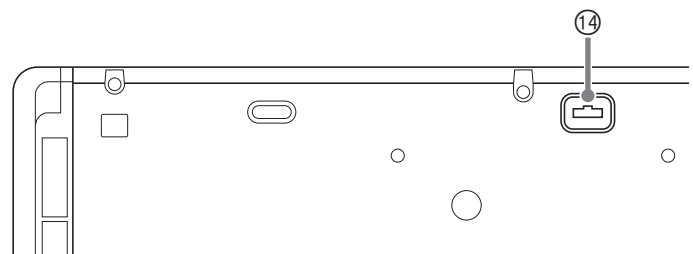

Installazione del leggio per spartiti

Inserire la parte inferiore del leggio per spartiti nella scanalatura sulla superficie della consolle del piano digitale.

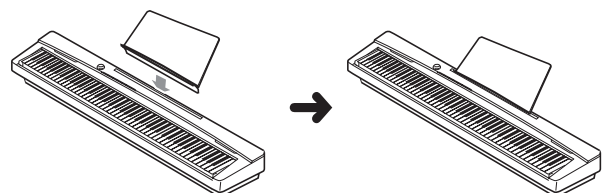

 **NOTA**

• I nomi riportati sotto vengono sempre indicati in grassetto quando appaiono nel testo di questo manuale.

- | | |
|---|---|
| ① Comando del volume (VOLUME) | ⑧ Pulsante ELEC PIANO, DUET |
| ② Pulsante di funzione (FUNCTION) | ⑨ Porta USB |
| ③ Pulsante di brano, brano dimostrativo (SONG ►/■, DEMO) | ⑩ Presa del pedale di risonanza (DAMPER PEDAL) |
| ④ Pulsante del registratore (RECORDER) (L) | ⑪ Terminale DC 12V |
| ⑤ Pulsante del metronomo (METRONOME) (R) | ⑫ Pulsante di alimentazione (POWER) |
| ⑥ Pulsante GRAND PIANO (MODERN), REVERB | ⑬ Prese cuffie (PHONES) |
| ⑦ Pulsante GRAND PIANO (CLASSIC), CHORUS | ⑭ Connettore per pedali |

Pulsante di funzione (FUNCTION)

Il pulsante **FUNCTION** viene utilizzato per configurare una varietà di differenti impostazioni del piano digitale. Di seguito vengono riportate le nozioni di base del pulsante **FUNCTION**.

- Per cambiare un'impostazione, mantenere premuto il pulsante **FUNCTION** mentre si preme il tasto della tastiera a cui è assegnata l'impostazione che si desidera selezionare.

Un tono di conferma dell'operazione verrà emesso ogni volta che si preme un tasto della tastiera per configurare un'impostazione.

Esempio: "Per selezionare un tono" a pagina I-7

 **NOTA**

- Per i dettagli sulle operazioni e impostazioni, vedere la sezione "Configurazione delle impostazioni con la tastiera" a pagina I-19.

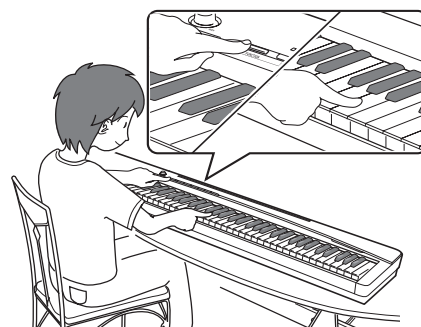

- La tabella seguente mostra come premendo il pulsante **FUNCTION** cambia la funzione di determinati pulsanti.

Questo pulsante:	Esegue questo mentre viene premuto il pulsante FUNCTION :
SONG ►/■	Avvia e arresta la riproduzione del brano dimostrativo.
RECORDER	Seleziona la parte della mano sinistra.
METRONOME	Seleziona la parte della mano destra.
MODERN	Commuta il reverbero attivato (spia del pulsante accesa) e disattivato (spia spenta).
CLASSIC	Commuta il chorus attivato (spia del pulsante accesa) e disattivato (spia spenta).
ELEC PIANO	Commuta il duetto attivato (spia del pulsante accesa) e disattivato (spia spenta).

Salvataggio di impostazioni e uso del blocco di operazioni

Il vostro piano digitale vi consente di salvare le sue impostazioni correnti e di bloccare i suoi pulsanti come protezione contro eventuali errori di operazioni. Per maggiori dettagli, vedere "Lista dei parametri" alle pagine I-21 a I-23.

Presenza di corrente

Il vostro piano digitale funziona con la normale corrente domestica. Accertarsi di spegnere l'alimentazione quando non si usa il piano digitale.

Uso di un trasformatore CA

Utilizzare esclusivamente il trasformatore CA (standard JEITA, con spina a polarità unificata) in dotazione a questo piano digitale. L'uso di un tipo differente di trasformatore CA può causare un malfunzionamento del piano digitale.

Trasformatore CA specificato: AD-A12150LW

- Usare il cavo di alimentazione fornito in dotazione per collegare l'alimentatore CA come mostrato nell'illustrazione riportata sotto.

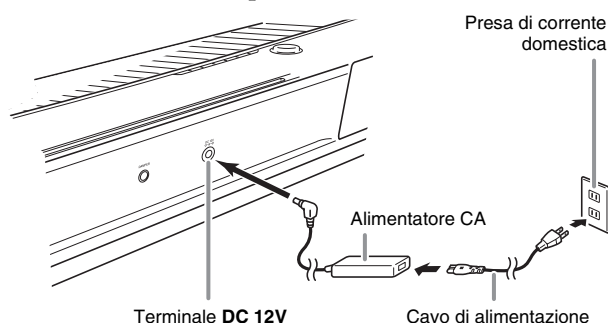

Osservare le seguenti importanti avvertenze per evitare di danneggiare il cavo di alimentazione.

Durante l'uso

- Non tirare mai il cavo con forza eccessiva.
- Non tirare mai il cavo ripetutamente.
- Non attorcigliare mai il cavo alla base della spina o connettore.

Durante lo spostamento

- Prima di spostare il piano digitale, accertarsi di scollegare il trasformatore CA dalla presa di corrente.

Durante la conservazione

- Avvolgere e legare il cavo di alimentazione, ma non avvolgerlo mai attorno al trasformatore CA.



IMPORTANTE!

- Non collegare mai il trasformatore CA (standard JEITA, con spina a polarità unificata) in dotazione a questo piano digitale, a qualsiasi altro dispositivo. In tal modo si crea il rischio di malfunzionamento.
- Assicurarsi che il piano digitale sia spento prima di collegare o di scollegare il trasformatore CA.
- Il trasformatore CA diverrà caldo al tocco dopo un uso molto prolungato. Questo è normale e non è indice di malfunzionamento.

Collegamenti

IMPORTANTE!

- Ogni volta che si collega qualche apparecchio al piano digitale, innanzitutto usare il comando **VOLUME** per impostare il volume ad un livello basso. Dopo il collegamento, è possibile regolare il volume al livello desiderato.

Collegamento delle cuffie

Lato sinistro

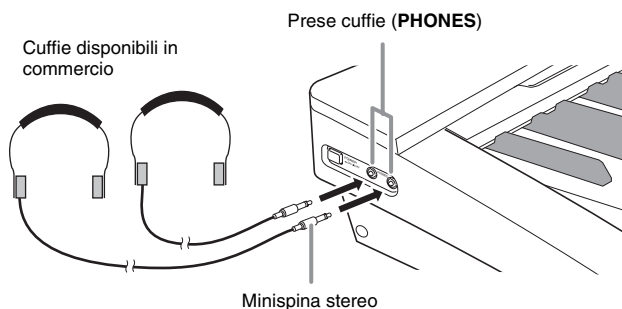

Collegare le cuffie disponibili in commercio alle prese **PHONES**. Collegando le cuffie ad una delle prese **PHONES** si esclude l'uscita ai diffusori, il che significa che è possibile esercitarsi anche a tarda notte senza disturbare gli altri. Per proteggere l'udito, accertarsi di non regolare il volume ad un livello troppo alto quando si usano le cuffie.

NOTA

- Assicurarsi di inserire la spina delle cuffie fino in fondo nelle prese **PHONES**. In caso contrario, il suono potrebbe udirsi solo su un lato delle cuffie.
- Se la spina delle cuffie in uso non corrisponde alle prese **PHONES**, utilizzare l'adattatore spina applicabile disponibile in commercio.
- Se si stanno utilizzando cuffie che richiedono un adattatore spina, assicurarsi di non lasciare l'adattatore inserito quando si scollegano le cuffie. In tal modo, non si udirà l'audio dai diffusori quando si suona la tastiera.

Collegamento di un'apparecchiatura audio o amplificatore

È possibile collegare un'apparecchiatura audio o un amplificatore musicale al piano digitale, ed eseguire quindi la riproduzione tramite i diffusori esterni per un volume più potente e una migliore qualità del suono.

Ad una delle prese **PHONES** del piano digitale

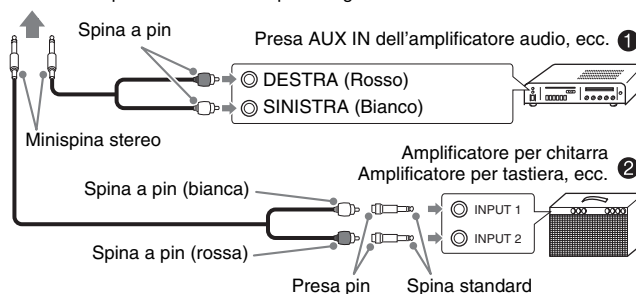

Collegamento di un'apparecchiatura audio (Figura 1)

Usare i cavi di connessione disponibili in commercio (Minispina × 1, spine pin × 2) per eseguire il collegamento come viene mostrato in Figura 1. Accertarsi che il terminale del cavo che viene collegato al piano digitale abbia una minispina stereo. Una spina standard mono metterà in uscita solo uno dei due canali stereo. Normalmente, si deve impostare il selettore d'ingresso dell'apparecchiatura audio al terminale dove è collegato il piano digitale (AUX IN, ecc.). Regolare il volume usando il comando **VOLUME** del piano digitale.

Collegamento di un amplificatore musicale (Figura 2)

Collegare il cavo di connessione* ad uno dei tipi di amplificatori mostrati in Figura 2. Regolare il volume usando il comando **VOLUME** del piano digitale.

* Piano digitale: Minispina stereo

Amplificatore: Mette in ingresso i segnali per i canali sinistro e destro. Non eseguendo il collegamento di entrambi le spine si metterà in uscita solo uno dei due canali stereo.

Collegamento di un pedale

Collegando il pedale in dotazione (SP-3) alla presa **DAMPER PEDAL**, rende possibile utilizzare il pedale come un pedale di risonanza.

Premendo il pedale di risonanza mentre si suona fa riverberare le note suonate sulla tastiera per un periodo di tempo molto lungo.

- Quando un tono di GRAND PIANO (MODERN, CLASSIC, VARIATION) è selezionato come tono, premendo questo pedale si faranno riverberare le note proprio come accade con il pedale di risonanza di un pianoforte acustico a coda.

Retro

Presa del pedale di risonanza
(DAMPER PEDAL)

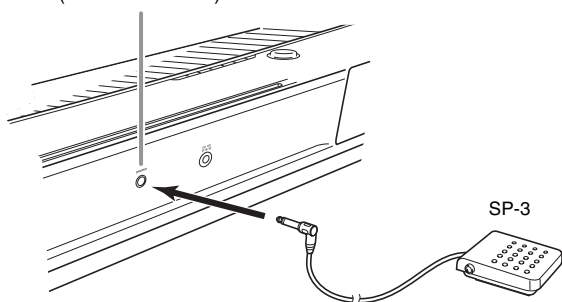

Connettore per pedali

È possibile collegare l'unità a 3 pedali (SP-32) disponibile opzionalmente al connettore per pedali sul fondo del piano digitale. È possibile quindi usare i pedali per l'espressione in modo simile a quella disponibile su un pianoforte acustico a coda.

Fondo

Connettore per pedali

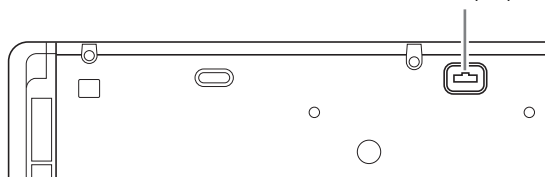

Funzioni del pedale SP-32

● Pedale di risonanza

In aggiunta alle funzioni del pedale di risonanza descritte nella colonna a sinistra, il pedale SP-32 supporta anche il funzionamento di metà pedale, quindi premendo il pedale a metà corsa si applica solo un effetto di risonanza parziale.

● Pedale della sordina

Premendo questo pedale, si attenuano le note che vengono suonate sulla tastiera dopo aver premuto il pedale, rendendone il suono più smorzato.

● Pedale di sostenuto

Solo le note eseguite mentre questo pedale è premuto vengono sostenute, finché il pedale non viene rilasciato.

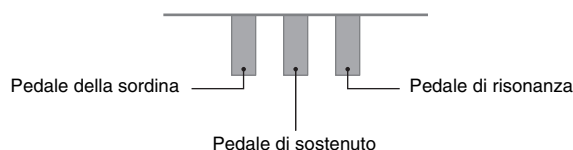

NOTA

- Per utilizzare l'unità pedali SP-32, si richiede il supporto opzionale CS-67P.

Accessori in dotazione e accessori opzionali

Usare soltanto gli accessori in dotazione che sono specificati per l'uso con questo piano digitale. L'uso di accessori non autorizzati comporta il rischio di incendio, scossa elettrica e lesioni fisiche.

NOTA

- È possibile avere informazioni sugli accessori che sono venduti separatamente per questo prodotto dal catalogo CASIO disponibile dal vostro rivenditore, e dal sito web CASIO al seguente URL.

<http://world.casio.com/>

Esecuzione con toni differenti

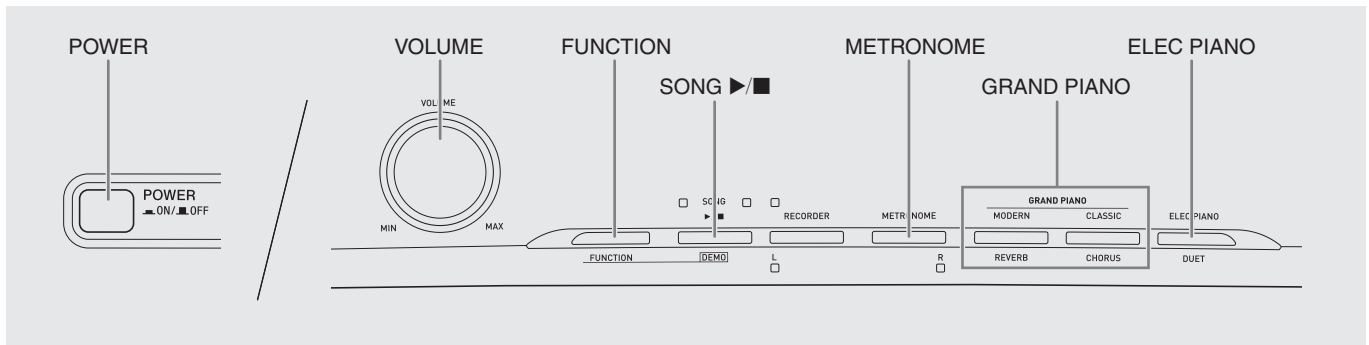

Selezione ed esecuzione di un tono

Il piano è dotato di 16 toni incorporati.

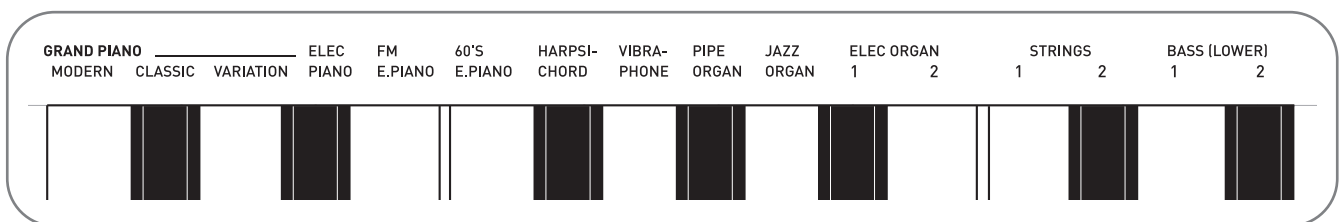

- I nomi dei toni sono segnalati sopra i tasti della tastiera ai quali essi sono assegnati.

Per selezionare un tono

1. Premere il pulsante **POWER**.

IMPORTANTE!

- Quando si accende il piano digitale, esso esegue un'operazione di avvio per inizializzare il suo sistema. Durante l'installazione del sistema, le spie dei pulsanti lampeggiano ciclicamente in sequenza per circa sette secondi per avvisarvi che l'inizializzazione del sistema è in corso.

2. Selezionare il tono che si desidera.

- Per selezionare GRAND PIANO (MODERN o CLASSIC) o ELEC PIANO
 - Premere uno dei pulsanti **GRAND PIANO** (MODERN o CLASSIC) o il pulsante **ELEC PIANO** per selezionare quello che si desidera.

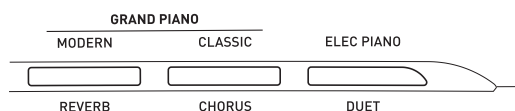

- La spia del pulsante del tono selezionato si illuminerà.

- Per selezionare uno degli altri toni
 - Mantenendo premuto il pulsante **FUNCTION**, premere il tasto della tastiera che corrisponde al tono che si desidera selezionare.

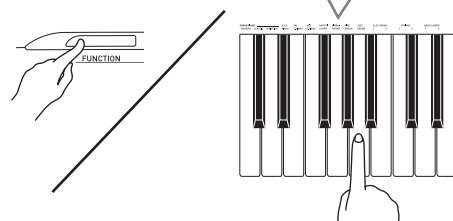
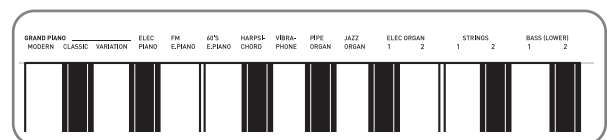

3. Utilizzare il comando **VOLUME** per regolare il livello del volume.

NOTA

- Toni GRAND PIANO (MODERN, CLASSIC)
Il vostro piano digitale dispone di un totale di 16 toni incorporati. I toni MODERN e CLASSIC sono dei toni campionati in stereo che possono essere selezionati usando i pulsanti **GRAND PIANO**. Provare ad usare i toni GRAND PIANO per prendere dimestichezza con i loro suoni distintivi e caratteristici.

Nome del tono	Caratteristiche
MODERN	Questo tono fornisce un suono di pianoforte a coda brillante. Il volume e il timbro di questo tono risponde con rapidità alle differenti pressioni esercitate sulla tastiera, ed esso dispone di un reverbero relativamente intenso. Questo tono rappresenta una scelta ottimale per le esecuzioni dinamiche e vivaci.
CLASSIC	Questo è un tono caratteristico di pianoforte molto somigliante al suono di un pianoforte acustico a coda. Il reverbero e gli altri effetti vengono mantenuti al minimo per enfatizzare l'influenza dell'azionamento dei pedali del pianoforte (risonanza acustica), per le espressioni musicalmente delicate. Questo tono rappresenta una scelta ottimale per le esecuzioni di lezioni e sessioni di pratica.

- Il tono GRAND PIANO (VARIATION) è migliore per l'esecuzione assieme ad un accompagnamento.

Toni bassi (BASS 1, BASS 2)

Selezionando uno dei due toni BASS (LOWER) (1 o 2) al punto 2 della procedura riportata sopra, si assegnerà il tono di basso selezionato alla gamma bassa (lato sinistro) della tastiera. Alla gamma alta (lato destro) sarà assegnato il tono che era selezionato quando si è premuto il tasto BASS 1 o BASS 2.

- BASS 1 e BASS 2 vi consentono di suddividere totalmente la tastiera tra due toni differenti.

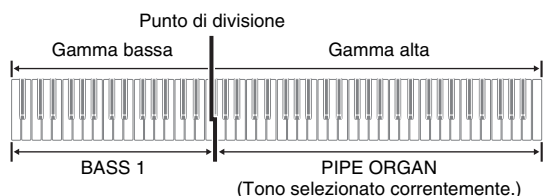
**NOTA**

- Per riportare la tastiera ad un singolo tono, selezionare qualsiasi altro tono tranne BASS 1 o BASS 2.
- Non è possibile selezionare BASS 1 o BASS 2 quando si registra sulla Pista 2.

Per regolare l'intensità di un tono

1. Mantenendo premuto il pulsante **FUNCTION**, usare i tasti **BRILLIANCE** per specificare un valore di intensità nella gamma da -3 a 0 a 3.

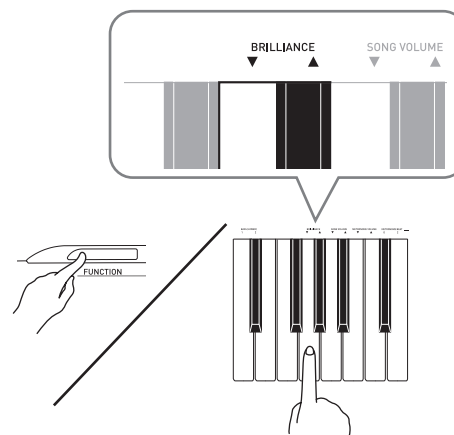

Per questo tipo di suono:	Premere questo tasto della tastiera:
Più morbido e delicato	▼
Più brillante e vigoroso	▲

NOTA

- Per riportare un tono alla sua impostazione di default iniziale "0", premere ▼ e ▲ contemporaneamente.

Sovrapposizione di due toni

Usare il seguente procedimento per sovrapporre due toni, in modo che essi suonino simultaneamente. Quando si specificano due toni per la sovrapposizione, il primo tono selezionato sarà il tono principale, mentre il secondo tono sarà il tono sovrapposto.

1. Mantenendo premuto il pulsante **FUNCTION**, tenere premuto il tasto della tastiera per il tono principale quando si preme il tasto per il tono sovrapposto.

Esempio: Per sovrapporre **HARPSICHORD** e **STRINGS 1**

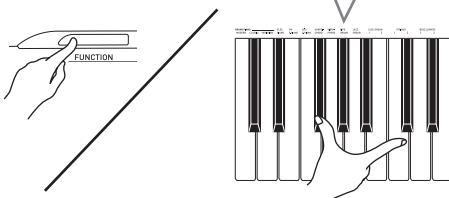
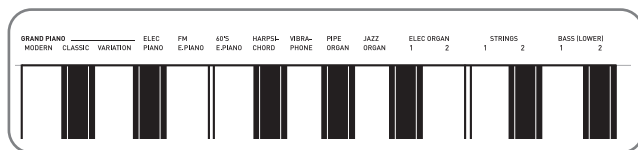

2. Per annullare la sovrapposizione della tastiera, selezionare un altro tono premendo il pulsante **GRAND PIANO** o usando il procedimento riportato in "Selezione ed esecuzione di un tono" (pagina I-7).

NOTA

- È possibile anche sovrapporre i toni del piano mantenendo premuto uno dei pulsanti **GRAND PIANO (MODERN o CLASSIC)** quando si preme il pulsante **ELEC PIANO**.
- Non è possibile sovrapporre il tono **BASS 1** o **BASS 2** con un altro tono.
- Non è possibile eseguire l'operazione di sovrapposizione quando si registra sulla Pista 2.

Per regolare il bilanciamento del volume tra due toni sovrapposti

1. Mantenendo premuto il pulsante **FUNCTION**, usare i tasti della tastiera mostrati sotto per regolare il volume dei toni sovrapposti.

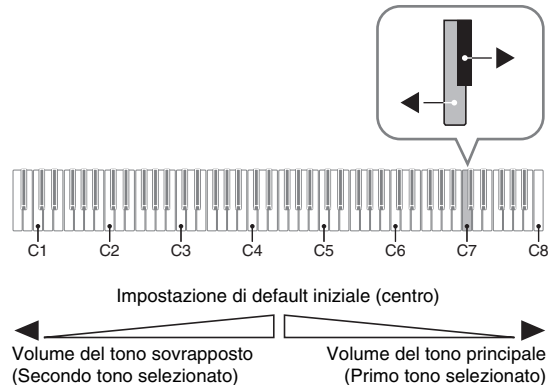

- Per riportare il volume alla sua impostazione di default iniziale, mantenere premuto il pulsante **FUNCTION** e premere contemporaneamente entrambi i tasti.

Uso degli effetti

Reverbero: Fa risuonare le note.

Chorus : Aggiunge maggiore ampiezza alle note.

Per attivare e disattivare il reverbero

- Mantenendo premuto il pulsante **FUNCTION**, premere il pulsante **MODERN** per commutare il reverbero attivato (spia illuminata) e disattivato (spia spenta).

Per attivare e disattivare il chorus

- Mantenendo premuto il pulsante **FUNCTION**, premere il pulsante **CLASSIC** per commutare il chorus attivato (spia illuminata) e disattivato (spia spenta).

Per configurare le impostazioni degli effetti di reverbero e chorus

- Mantenendo premuto il pulsante **FUNCTION**, premere uno dei tasti di reverbero o chorus della tastiera.

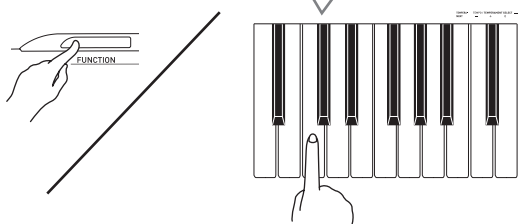
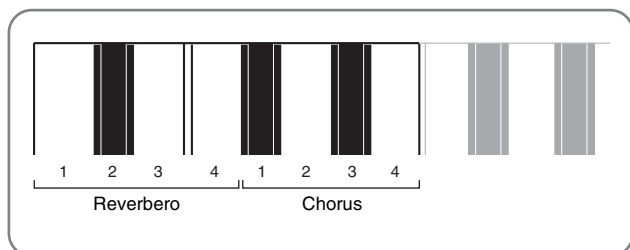

Esempio: Selezione di Reverb 4

- Valore di Reverbero

Per fare ciò:	Selezionare questa impostazione:
Attivare il riverbero	1: Stanza 2: Auditorium piccolo 3: Auditorium grande 4: Stadio

- Valore di Chorus

Per fare ciò:	Selezionare questa impostazione:
Attivare il chorus	1: Chorus leggero 2: Chorus medio 3: Chorus profondo 4: Flanger (effetto di fruscio)

■ Informazioni su DSP

Il DSP rende possibile produrre in modo digitale effetti acustici complessi. Il DSP viene assegnato ad ogni tono ogni volta che si accende l'alimentazione del piano digitale.

Uso del metronomo

1. Premere il pulsante **METRONOME**.

 - Questa operazione avvia il metronomo.
 - La spia sopra il pulsante **SONG** ►/■ lampeggia in sincronia con i battiti del metronomo.
2. Per cambiare il battito, mantenere premuto il pulsante **FUNCTION** mentre si preme uno dei tasti **METRONOME BEAT** per selezionare un'impostazione del battito.

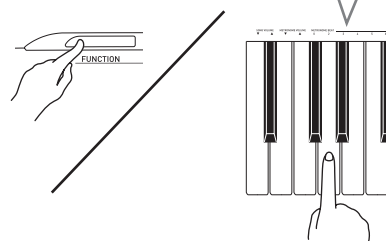
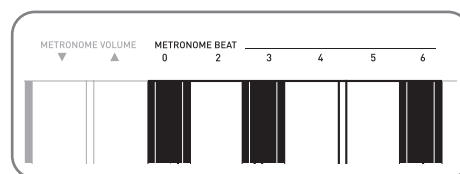

- È possibile specificare i battiti per valori di misura di 0, 2, 3, 4, 5, o 6. Specificando 0 come impostazione, si riproduce un semplice clic, senza alcun suono. Questa impostazione consente di esercitarsi con un battito regolare.

3. Mantenendo premuto il pulsante **FUNCTION**, usare i tasti **TEMPO** per specificare un valore del tempo compreso nella gamma da 20 a 255 battiti al minuto.

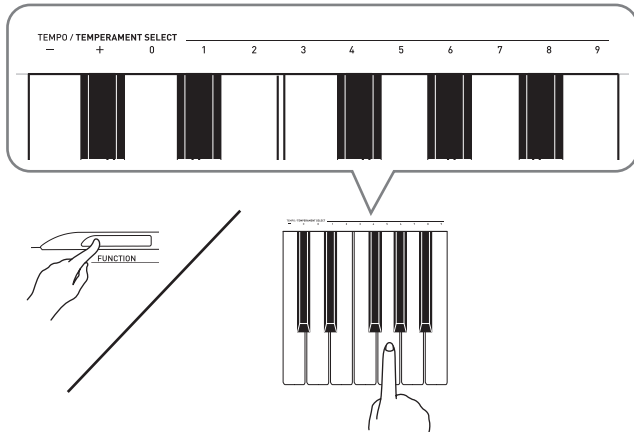

- Ogni pressione del tasto + o - alza o abbassa il valore del tempo di 1.
- È possibile usare i tasti di introduzione del valore (da 0 a 9), per immettere un valore specifico a tre cifre. Accertarsi di immettere tutte le tre cifre.

Esempio: Per introdurre "96", premere i tasti 0, 9, 6.

4. Premere il pulsante **METRONOME** o **SONG** ►/■ per disattivare il metronomo.

NOTA

- Per riportare l'impostazione del tempo al valore predefinito del brano della Biblioteca musicale correntemente selezionato, premere contemporaneamente i tasti + e - al punto 3. Premendo + e - durante la registrazione, il valore del tempo ritornerà a 120.

Per regolare il volume del metronomo

NOTA

- È possibile eseguire il seguente procedimento in qualsiasi momento, indifferentemente dal fatto che il metronomo stia suonando oppure no.

1. Mantenendo premuto il pulsante **FUNCTION**, usare i tasti **METRONOME VOLUME** per specificare un valore del volume compreso nella gamma da 0 a 42.

- Per i dettagli sull'uso dei tasti della tastiera per le impostazioni, vedere la sezione "Tasti della tastiera usati per la configurazione delle impostazioni" a pagina I-20.
- Ogni pressione del tasto ▼ o ▲ alza o abbassa il valore del volume del metronomo di 1.

NOTA

- Per ritornare all'impostazione di default iniziale, premere ▼ e ▲ contemporaneamente.

Esecuzione di un duetto al pianoforte

È possibile usare il modo di duetto per suddividere la tastiera del pianoforte al centro, in maniera che due persone possano eseguire un duetto.

Questo rende possibile configurare la tastiera in maniera che, ad esempio, l'insegnante possa suonare alla parte sinistra e l'allievo seguire insieme alla parte destra. Oppure una persona può suonare la parte della mano sinistra alla sinistra, mentre l'altra persona suona la parte della mano destra alla destra.

Tastiera

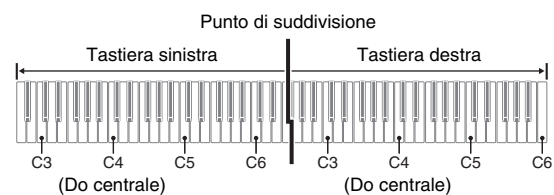

Funzionamento del pedale durante l'esecuzione di un duetto

- Unità pedali SP-32 opzionale

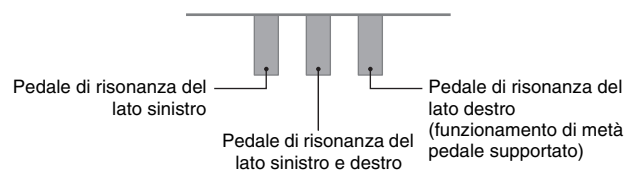

NOTA

- Solo il pedale di risonanza per la tastiera del lato destro supporta il funzionamento di mezzo pedale.

- Unità pedali SP-3 opzionale

Per usare l'unità pedali SP-3 come pedale di risonanza della tastiera destra, collegarlo alla presa **DAMPER PEDAL**.

- In questo caso, il funzionamento di metà pedale non è supportato.

1. Selezionare un tono del piano che si desidera utilizzare per il duetto.

Esempio: GRAND PIANO (MODERN)

2. Mantenendo premuto il pulsante **FUNCTION**, premere il pulsante **ELEC PIANO** per commutare il duetto attivato (spia illuminata) e disattivato (spia spenta).

IMPORTANTE!

- Non è possibile utilizzare il modo di duetto durante la registrazione (pagina I-15).

Cambio delle ottave delle tastiere per il duetto

È possibile cambiare le gamme delle tastiere di sinistra e di destra in unità di ottave dalle loro impostazioni di default iniziali. Questa funzione risulta utile, ad esempio, se la gamma predefinita non è sufficiente quando una persona sta eseguendo la parte per la mano sinistra e l'altra persona sta eseguendo la parte per la mano destra.

1. Mantenendo premuti i pulsanti **FUNCTION** e **ELEC PIANO**, premere il tasto C (Do) della tastiera che si desidera posizionare a C4 (Do centrale) della tastiera sinistra.

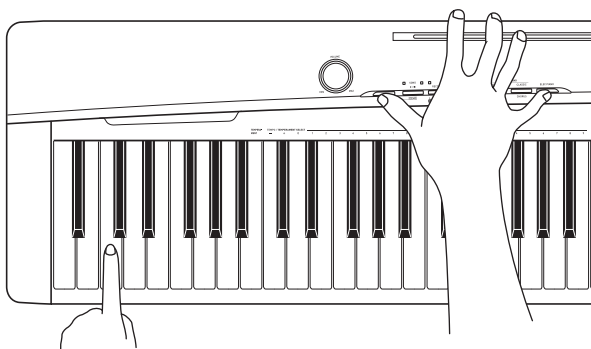

Esempio: Premendo il tasto della tastiera C (C4) più a sinistra, si assegnerà la gamma mostrata di seguito.

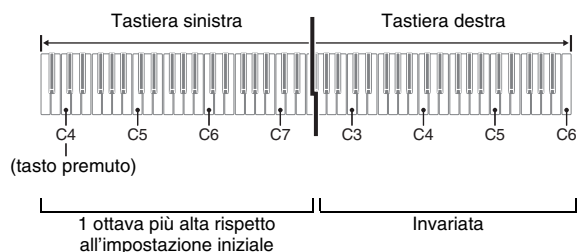

2. Mantenendo premuti i pulsanti **FUNCTION** e **ELEC PIANO**, premere il tasto C (Do) della tastiera che si desidera posizionare a C4 (Do centrale) della tastiera destra.

NOTA

- È possibile riportare le tastiere alle loro gamme di impostazione di default iniziali uscendo dal modo di duetto e quindi reinserendolo.

Riproduzione dei brani incorporati

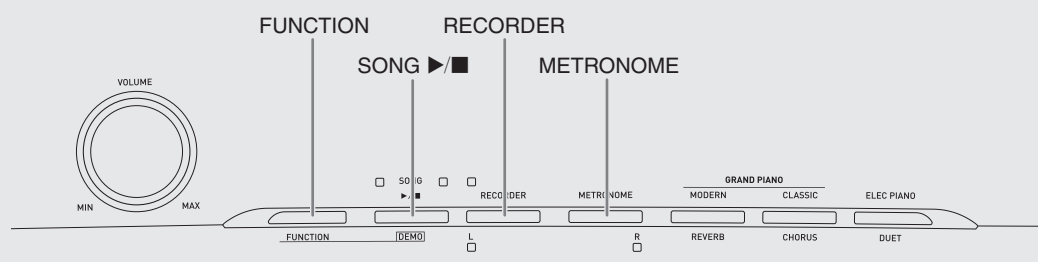

Il vostro piano digitale è dotato di una Biblioteca musicale di 60 brani incorporati. È possibile riprodurre tutti i 60 brani in sequenza, dall'inizio alla fine.

IMPORTANTE!

- Dopo aver selezionato un brano incorporato, possono richiedersi molti secondi per caricare i dati del brano. Mentre i dati sono in fase di caricamento, i tasti della tastiera e le operazioni con i pulsanti saranno disabilitati. Se si sta eseguendo qualche brano sulla tastiera, l'operazione seguente interromperà l'emissione.

Riproduzione di tutti i brani incorporati

1. Mantenendo premuto il pulsante **FUNCTION**, premere il pulsante **SONG** ►/■.
 - Questa operazione avvierà la riproduzione dimostrativa a ripetizione dei brani incorporati in sequenza, da 01 a 60.
 - È possibile suonare sulla tastiera contemporaneamente ad un brano in riproduzione. Il tono assegnato alla tastiera è quello preselezionato per il brano in riproduzione.
 - È possibile selezionare un brano specifico durante la riproduzione dimostrativa. Per dettagli, vedere il punto 2 riportato in "Riproduzione di un brano specifico della Biblioteca musicale".
2. Premere di nuovo il pulsante **SONG** ►/■ per fermare la riproduzione del brano incorporato.

NOTA

- Le operazioni di selezione dei brani e l'arresto della riproduzione descritte sopra, sono le sole operazioni possibili durante la riproduzione del brano dimostrativo.
2. Per cambiare ad un altro brano, mantenere premuto il pulsante **FUNCTION** mentre si usano i tasti **SONG SELECT** per specificare

Riproduzione di un brano specifico della Biblioteca musicale

La Biblioteca musicale include sia i brani incorporati (da 01 a 60), che un brano (61) che è stato salvato nella memoria del piano digitale da un computer*.

È possibile utilizzare la procedura riportata sotto per selezionare uno di questi brani e riprodurlo.

- * È possibile scaricare i dati musicali da Internet e quindi trasferirli dal computer alla memoria del piano digitale. Per ulteriori informazioni, vedere "Trasferimento dei dati di brani con un computer" a pagina I-25.

1. Cercare il numero del brano che si desidera riprodurre nella lista dei brani a pagina A-1.

un numero di brano.

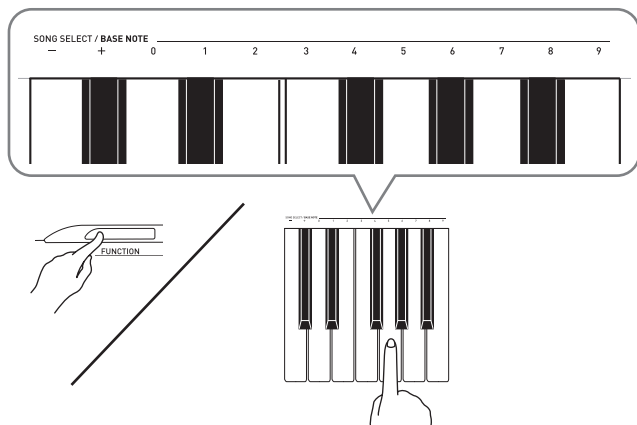

- Ogni pressione dei tasti + o – aumenta o diminuisce il numero del brano di 1.
- È possibile usare i tasti di introduzione del valore (da 0 a 9), per immettere un numero a due cifre di uno specifico brano. Accertarsi di immettere entrambe le cifre.

Esempio: Per selezionare il brano 08, immettere 0 e quindi 8.

3. Premere il pulsante **SONG** ►/■.

- Questa operazione fa avviare la riproduzione del brano.

4. Per interrompere la riproduzione, premere di nuovo il pulsante **SONG** ►/■.

- La riproduzione si fermerà automaticamente quando viene raggiunta la fine del brano.

NOTA

- Premendo i tasti + e – contemporaneamente, si seleziona il numero del brano 01.
- È possibile anche regolare il tempo di riproduzione e il volume del brano. Per ulteriori informazioni, vedere “Configurazione delle impostazioni con la tastiera” a pagina I-19.

Per esercitarsi con un brano della Biblioteca musicale

È possibile disattivare la parte per la mano sinistra o per la mano destra di un brano, e suonare insieme sul piano.

NOTA

- La Biblioteca musicale include numerosi duetti. Mentre è selezionato un duetto, è possibile spegnere il tono del primo piano <Primo> o del secondo piano <Secondo> e suonare insieme con il brano.

PREPARATIVI

- Selezionare il brano con cui si desidera esercitarsi e regolare il tempo. Vedere “Configurazione delle impostazioni con la tastiera” a pagina I-19.
- Le numerose melodie permettono cambi di tempo durante la riproduzione per produrre effetti musicali particolari.

1. Mantenendo premuto il pulsante **FUNCTION**, premere il pulsante **RECORDER (L)** o il pulsante **METRONOME (R)** per selezionare la parte che si desidera disattivare.

- Premendo un pulsante, si commuta la sua parte attivata (spia del pulsante accesa) e disattivata (spia del pulsante spenta).



2. Premere il pulsante **SONG** ►/■.

- Questa operazione avvia la riproduzione, senza la parte da voi disattivata al punto 1.

3. Suonare sulla tastiera la parte mancante.

4. Per interrompere la riproduzione, premere di nuovo il pulsante **SONG** ►/■.

Registrazione e riproduzione

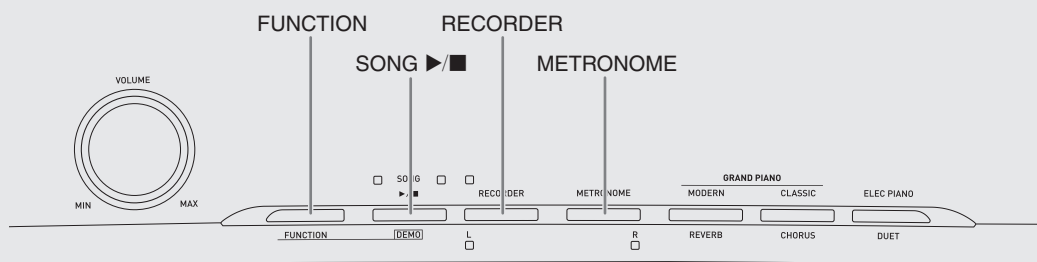

È possibile memorizzare le note suonate nella memoria del piano digitale, per riprodurle in un secondo tempo.

Piste

Una pista è un contenitore dei dati registrati, e ogni brano consiste in due piste: Pista 1 e Pista 2. È possibile registrare ciascuna pista separatamente e quindi unirle in modo che vengano riprodotte insieme come un singolo brano.



Capacità della memoria

- È possibile registrare circa 5.000 note nella memoria del piano digitale.
- La spia del pulsante **RECORDER** lampeggerà ad alta velocità quando la memoria si sta esaurendo.
- La registrazione si interrompe automaticamente se il numero delle note in memoria supera il numero massimo consentito.

Dati registrati

- Esecuzione sulla tastiera
- Tono utilizzato
- Operazioni con i pedali
- Impostazioni di riverbero e chorus (solo Pista 1)
- Impostazione del tempo (solo Pista 1)
- Impostazione di sovrapposizione (solo Pista 1)
- Impostazione di suddivisione (solo Pista 1)
- Impostazioni di temperamento e nota di base (solo Pista 1)
- Impostazione di spostamento di ottava (solo Pista 1)

Memorizzazione dei dati di registrazione

- Avviando una nuova registrazione si cancellano tutti i dati precedentemente registrati nella memoria.
- Se dovesse accadere un'interruzione di alimentazione durante la registrazione, tutti i dati presenti nella pista in fase di registrazione verranno cancellati.



IMPORTANTE!

- CASIO COMPUTER CO., LTD. non si assume alcuna responsabilità per eventuali danni, perdite di profitti, o pretese da parte di terzi in seguito alla cancellazione dei dati registrati, dovuta a problemi di malfunzionamento, riparazioni, o per qualsiasi altra ragione.

Uso del pulsante RECORDER

Ogni pressione del pulsante **RECORDER** fa cambiare ciclicamente le opzioni per la registrazione nella sequenza mostrata di seguito.

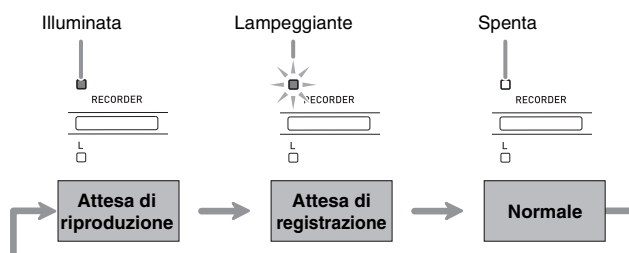

Per registrare su una specifica pista di un brano

Dopo la registrazione su una delle piste di un brano, è possibile registrare sull'altra pista ascoltando la riproduzione di ciò che è stato registrato nella prima pista.

1. Premere il pulsante **RECORDER** due volte in modo che lampeggi la sua spia.

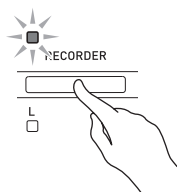

- In questo momento la spia **L** lampeggerà indicando che il piano digitale è in attesa per la registrazione sulla Pista 1.

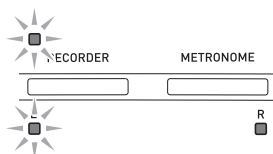

2. Mantenendo premuto il pulsante **FUNCTION**, premere il pulsante **RECORDER (L)** o il pulsante **METRONOME (R)** per selezionare la traccia che si desidera registrare.

- Accertarsi che la spia dell'indicatore della pista di registrazione stia lampeggiando.

Pista 1: Spia **L**

Pista 2: Spia **R**

Esempio: Pista 1 selezionata

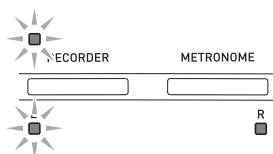

3. Selezionare il tono e gli effetti (solo Pista 1) che si desidera usare nella registrazione.

- Tono (pagina I-7)
- Effetti (pagina I-10)

NOTA

- Se si desidera che il metronomo suoni durante la registrazione, configurare le impostazioni di battito e tempo, e quindi premere il pulsante **METRONOME**. Per ulteriori informazioni, vedere "Uso del metronomo" a pagina I-10.

4. Avviare l'esecuzione di qualche brano sulla tastiera.

- La registrazione si avvierà automaticamente.

5. Per interrompere la registrazione, premere il pulsante **SONG** ►/■.

- In questo modo, la spia del pulsante **RECORDER** e la spia della pista che si sta registrando cambiano da lampeggianti a illuminate fisse.

- Per riprodurre la pista appena registrata, premere il pulsante **SONG** ►/■.

6. Dopo aver terminato la registrazione o la riproduzione, premere il pulsante **RECORDER** in modo che la sua spia si spenga.

Per registrare su una pista di un brano mentre si ascolta la riproduzione dell'altra pista

1. Premere il pulsante **RECORDER** in modo che si illumini la sua spia.

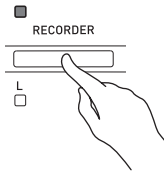

2. Mantenendo premuto il pulsante **FUNCTION**, premere il pulsante **RECORDER (L)** o il pulsante **METRONOME (R)** per selezionare la pista che si desidera riprodurre durante la registrazione.

3. Premere il pulsante **RECORDER** in modo che lampeggi la sua spia.
 - Questa operazione farà lampeggiare la spia L.

4. Mantenendo premuto il pulsante **FUNCTION**, premere il pulsante **RECORDER (L)** o il pulsante **METRONOME (R)** per selezionare la traccia che si desidera registrare.
 - Accertarsi che la spia dell'indicatore della pista di registrazione stia lampeggiando.

Esempio: Per ascoltare la riproduzione della Pista 1 mentre si registra sulla Pista 2

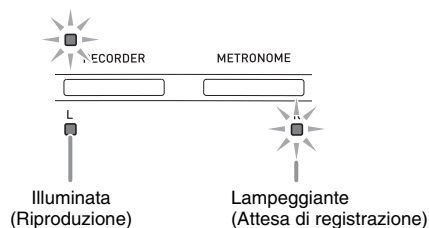

5. Selezionare il tono e gli effetti (solo Pista 1) che si desidera usare per la registrazione.
6. Premere il pulsante **SONG ▶/■** o suonare qualche brano sulla tastiera.
 - Questa operazione avvierà la riproduzione della pista registrata e la registrazione sull'altra pista.
7. Per interrompere la registrazione, premere il pulsante **SONG ▶/■**.

Riproduzione dalla memoria del piano digitale

1. Premere il pulsante **RECORDER** in modo che si illumini la sua spia.

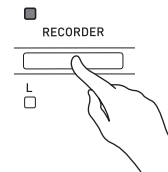

NOTA

- Quando un brano ha qualche registrazione su entrambe le piste, è possibile disattivare una pista e riprodurre l'altra pista, se lo si desidera.

2. Premere il pulsante **SONG ▶/■**.

- Questa operazione avvia la riproduzione del brano e/o pista che è stato selezionato.

NOTA

- È possibile cambiare l'impostazione del tempo mentre è in riproduzione una pista.
- Premere di nuovo il pulsante **SONG ▶/■** per interrompere la riproduzione.

Cancellazione dei dati registrati

Il seguente procedimento cancella una pista specifica di un brano.

IMPORTANTE!

- Il procedimento descritto sotto cancella tutti i dati della pista selezionata. Notare che l'operazione di cancellazione non può essere annullata. Controllare per accertarsi che non si ha realmente più bisogno dei dati presenti nella memoria del piano digitale prima di eseguire i punti seguenti.

1. Premere il pulsante **RECORDER** due volte in modo che lampeggi la sua spia.

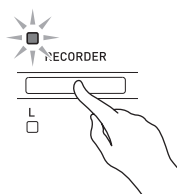

2. Mantenendo premuto il pulsante **FUNCTION**, premere il pulsante **RECORDER (L)** o il pulsante **METRONOME (R)** per selezionare la pista che si desidera cancellare.

3. Premere il pulsante **RECORDER** finché non si illumina la sua spia.

- In questo modo, la spia della pista da voi selezionata nel punto 2 di questa procedura lampeggerà.

Esempio: Se si seleziona la Pista 2 per la cancellazione

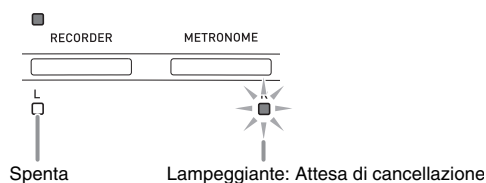

4. Mantenere premuto ancora una volta il pulsante **FUNCTION** e premere il pulsante che corrisponde alla pista che si desidera cancellare (**RECORDER (L)** o **METRONOME (R)**).

- In questo modo si cancella la pista selezionata e si entra nello stato di attesa di riproduzione.
- Per annullare l'operazione di cancellazione in qualsiasi momento, premere due volte il pulsante **RECORDER** in modo che la relativa spia si spenga.

NOTA

- Solo i pulsanti **METRONOME (R)** e **RECORDER (L)** del piano digitale sono operativi dal punto 3 fino a quando si esegue realmente l'operazione di cancellazione riportata al punto 4. Nessun'altra operazione con i pulsanti può essere eseguita.

Configurazione delle impostazioni con la tastiera

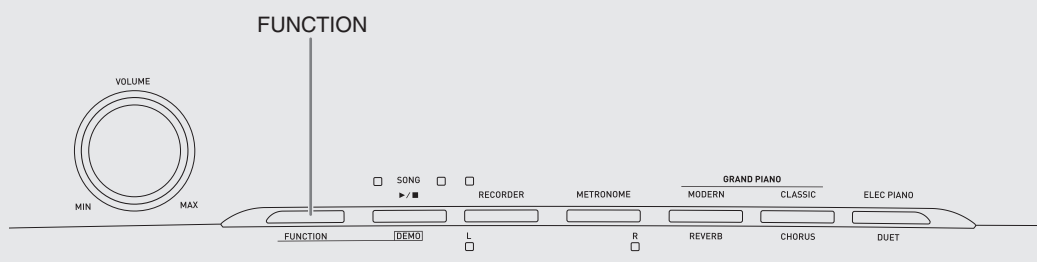

Oltre alla selezione dei toni e dei brani della Biblioteca musicale, è anche possibile usare il pulsante **FUNCTION** in combinazione con i tasti della tastiera per configurare gli effetti, il tocco della tastiera e altre impostazioni.

Per configurare le impostazioni con la tastiera

1. Riferirsi a “Lista dei parametri” alle pagine I-21 a I-23 per ritrovare l'impostazione che si desidera configurare, e annotare i suoi dettagli.
2. Riferirsi a “Tasti della tastiera usati per la configurazione delle impostazioni” a pagina I-20 per ritrovare la posizione sulla tastiera per configurare l'impostazione che si desidera.
3. Mantenendo premuto il pulsante **FUNCTION**, premere il tasto della tastiera per l'impostazione che si desidera configurare.
 - Il piano digitale emetterà un tono di operazione dopo che configura l'impostazione.

Esempio: Per abbassare l'impostazione di trasposizione di un semitono

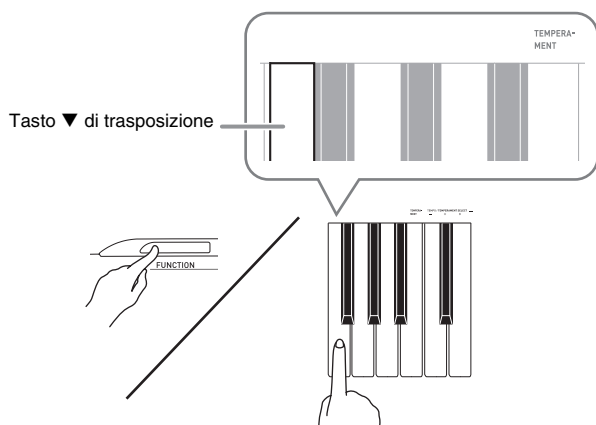

4. Rilasciare il pulsante **FUNCTION** per completare la procedura di impostazione.

NOTA

- È possibile configurare il piano digitale in modo che non venga emesso nessun tono di operazione al punto 3. Per maggiori dettagli, vedere “Tono di operazione” in “Lista dei parametri” alle pagine I-21 - I-23.

Tipi di operazioni di impostazione della tastiera

È possibile eseguire tre tipi di operazioni durante le impostazioni di configurazione con i tasti della tastiera: Tipo A, Tipo B e Tipo C.

Tipo A: Introduzione diretta

Esempio: Premendo il tasto della tastiera STRINGS per selezionare il tono STRINGS 1

Tipo B: Innalzamento o abbassamento di un'impostazione usando i tasti della tastiera + e -, o ▼ e ▲

- Mantenendo premuto un tasto si alza o si abbassa l'impostazione ad alta velocità.
- Per ritornare all'impostazione di default iniziale, premere contemporaneamente entrambi i tasti.

Tipo C: Introduzione del valore usando i tasti numerici (da 0 a 9)

Esempio: Per introdurre “120”, premere i tasti 1, 2, 0.

NOTA

- È possibile ricercare quale tipo di operazione si applica a ciascuna impostazione, controllando il “Tipo di operazione” in “Lista dei parametri” alle pagine I-21 - I-23.

Tasti della tastiera usati per la configurazione delle impostazioni

- I numeri da ① a ⑳ corrispondono agli stessi numeri riportati in “Lista dei parametri” alle pagine I-21 a I-23.

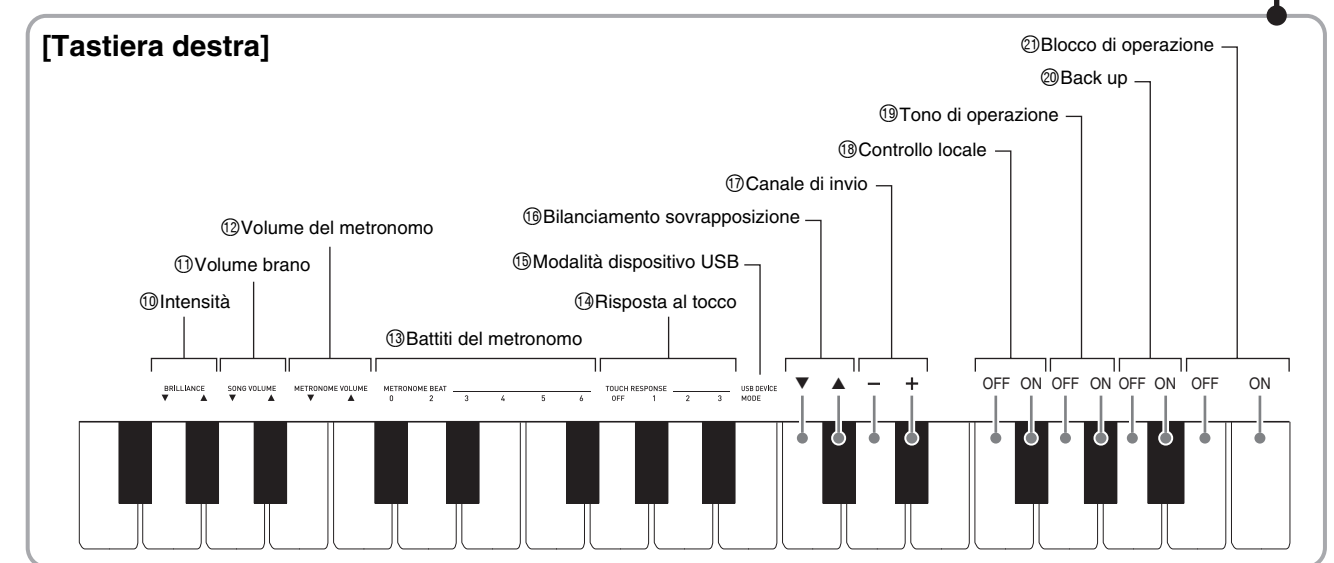
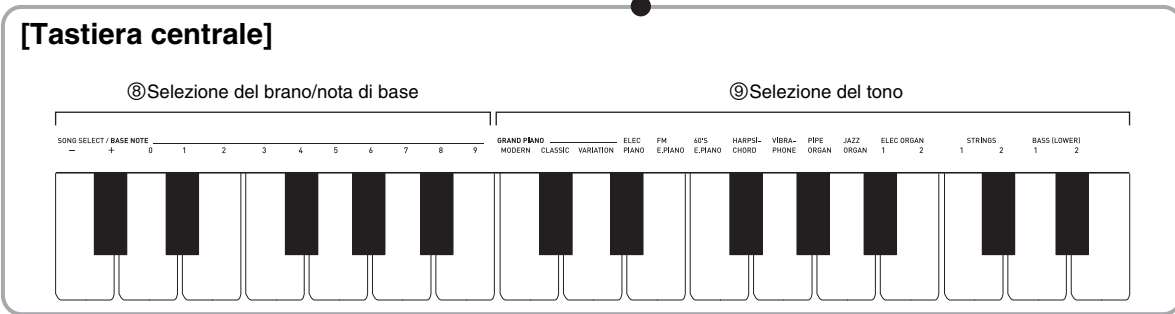
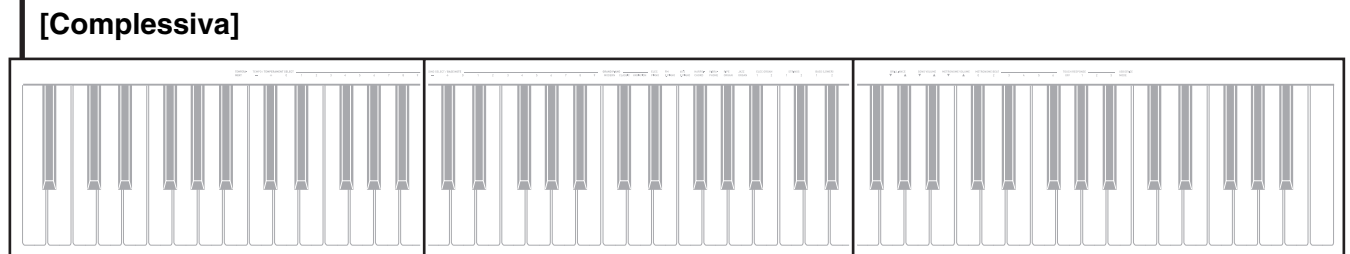
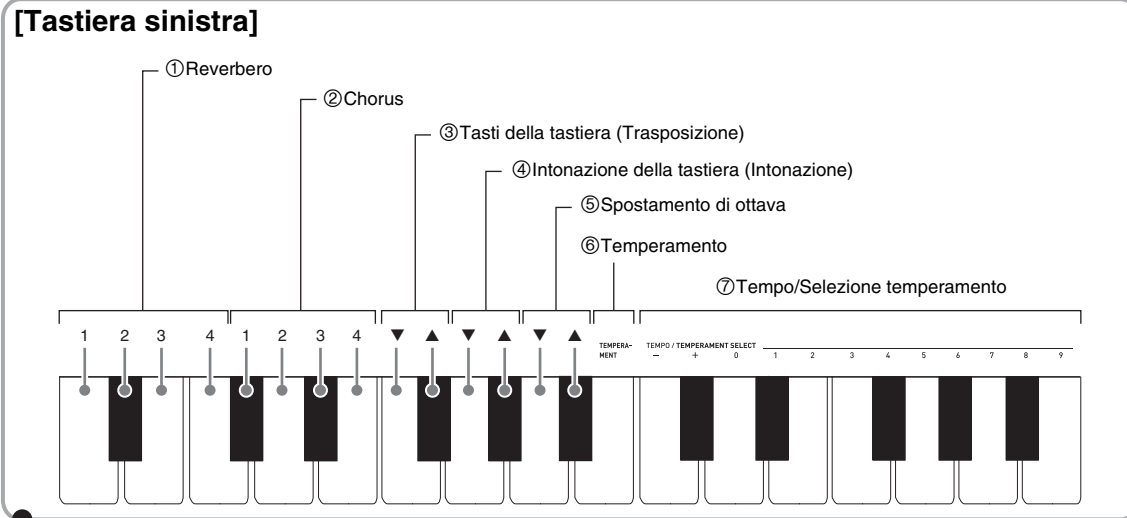

Lista dei parametri

■ Toni

Parametro	Impostazioni	Tipo di operazione (pagina I-19)	Descrizione	Note
① Reverbero	Da 1 a 4 Preregolazione: 2	A	Specifica il reverbero delle note. (pagina I-10)	
② Chorus	Da 1 a 4 Preregolazione: 2	A	Controlla l'ampiezza delle note. (pagina I-10)	
⑨ Selezione del tono	Vedere a pagina I-7. Preregolazione: GRAND PIANO (MODERN)	A	Assegna un tono alla tastiera. (pagina I-7)	
⑩ Intensità (BRILLIANCE)	Da -3 a 0, a 3 Preregolazione: 0	B	Specifica l'intensità delle note. (pagina I-8)	
⑯ Bilanciamento sovrapposizione	Da -24 a 0, a 24 Preregolazione: 0	B	Specifica il bilanciamento del volume tra il tono principale e il tono sovrapposto. (pagina I-9)	

■ Brano/Metronomo

Parametro	Impostazioni	Tipo di operazione (pagina I-19)	Descrizione	Note
⑦ Tempo (TEMPO)	Da 20 a 255 Preregolazione: 120	B (+/-) C (da 0 a 9)	Specifica il tempo dei brani della Biblioteca musicale, il metronomo, la registrazione e la riproduzione, ecc. (pagina I-10)	<ul style="list-style-type: none"> Immettere sempre tre cifre quando si usano i tasti numerici (da 0 a 9) per introdurre un valore. <i>Esempio:</i> Per introdurre 90, immettere 0, 9, 0 (si richiede lo zero iniziale). Durante la registrazione, premendo contemporaneamente + e -, si imposta un valore di 120.
⑧ Selezione del brano (SONG SELECT)	Da 01 a 61 Preregolazione: 01	B (+/-) C (da 0 a 9)	Seleziona un brano della Biblioteca musicale. (pagina I-13)	<ul style="list-style-type: none"> Immettere sempre due cifre quando si usano i tasti numerici (da 0 a 9) per introdurre un valore. <i>Esempio:</i> Per introdurre 8, immettere 0, 8 (si richiede lo zero iniziale). Questa impostazione non può essere cambiata durante la registrazione.
⑪ Volume brano (SONG VOLUME)	Da 00 a 42 Preregolazione: 42	B	Imposta il livello del volume di riproduzione della Biblioteca musicale	<ul style="list-style-type: none"> Questa impostazione non può essere cambiata durante la registrazione.
⑫ Volume metronomo (METRONOME VOLUME)	Da 00 a 42 Preregolazione: 36	B	Specifica il volume del metronomo. (pagina I-11)	
⑬ Battiti del metronomo (METRONOME BEAT)	0, 2, 3, 4, 5, 6 Preregolazione: 4	A	Specifica il battito del metronomo. (pagina I-10)	<ul style="list-style-type: none"> L'impostazione dei battiti del metronomo non può essere cambiata mentre è in corso la riproduzione di un brano della Biblioteca musicale.

■ Tastiera

Parametro	Impostazioni	Tipo di operazione (pagina I-19)	Descrizione	Note
③ Tasti della tastiera (Trasposizione)	Da -12 a 0, a 12 Preregolazione: 0	B	Alza o abbassa l'intonazione del piano digitale in passi di semitoni.	<ul style="list-style-type: none"> L'impostazione di trasposizione non può essere configurata mentre è in corso la riproduzione della Biblioteca musicale o durante il modo di duetto. Innalzando l'intonazione dei tasti del piano digitale, si può causare la distorsione delle note della parte più alta della gamma.
④ Intonazione della tastiera (Intonazione)	Da -99 a 0, a 99 Preregolazione: 0	B	Alza o abbassa il pitch (intonazione) del piano digitale in passi di 1 cent (100 cent = 1 semitono) dal pitch standard di A4 = 440 Hz.	<ul style="list-style-type: none"> L'impostazione del pitch non può essere cambiata mentre è in corso la riproduzione di un brano della Biblioteca musicale.
⑤ Spostamento di ottava	Da -2 a 0, a 2 Preregolazione: 0	B	Cambia la gamma della tastiera in unità di ottave.	<ul style="list-style-type: none"> È possibile configurare le impostazioni di spostamento di ottava per la parte del tono principale e per la parte del tono sovrapposto. Non è possibile configurare le impostazioni di spostamento di ottava per le parti di toni suddivisi.
⑥ Temperamento (TEMPERAMENT) ⑦ Selezione temperamento (TEMPERAMENT SELECT) ⑧ Temperamento nota di base (BASE NOTE)	Temperamento: Da 00 a 16 Nota di base: -, +, da 0 a 9 (da C a B) Preregolazioni: Temperamento: 00 (Temperamento equabile) Nota di base: C	Mantenere premuto il pulsante FUNCTION quando si preme ciascuno dei seguenti tasti della tastiera. 1. TEMPERAMENT (ⓐ) 2. TEMPERAMENT SELECT (ⓑ) 3. BASE NOTE (ⓒ)	È possibile cambiare la scala della tastiera (sistema di intonazione), da quella temperata equabile standard ad un'altra intonazione che è più appropriata per eseguire musica indiana, musica araba, brani classici, ecc.	<Temperamenti> 00: Equal / 01: Pure Major / 02: Pure Minor / 03: Pythagorean / 04: Kimberger 3 / 05: Werckmeister / 06: Mean-Tone / 07: Rast / 08: Bayati / 09: Hijaz / 10: Saba / 11: Dashti / 12: Chahargah / 13: Segah / 14: Gurjari Todi / 15: Chandrakauns / 16: Charukeshi <Note di base> -: C / +: C# / 0: D / 1: E♭ / 2: E / 3: F / 4: F# / 5: G / 6: A♭ / 7: A / 8: B♭ / 9: B
⑭ Risposta al tocco (TOUCH RESPONSE)	Disattivato (OFF), da 1 a 3 Preregolazione: 2	A	Specifica il tocco relativo dei tasti della tastiera. Impostando un valore inferiore, con un tocco più leggero si produce un suono più potente.	

■ MIDI e altre impostazioni

Parametro	Impostazioni	Tipo di operazione (pagina I-19)	Descrizione	Note
⑮ Modalità dispositivo USB (USB DEVICE MODE)	MIDI, Storage (memorizzazione) Preregolazione: MIDI	—	Il piano digitale entra automaticamente nella modalità MIDI quando viene collegato ad un computer tramite un cavo USB. Selezionare Storage (memorizzazione) per salvare su un computer i dati dei brani della memoria del registratore, o quando si caricano alla memoria del piano digitale i dati di brani del computer. (pagina I-25)	<ul style="list-style-type: none"> • Mentre è selezionato Storage (memorizzazione) per questa impostazione, lampeggiano le spie dei pulsanti GRAND PIANO (MODERN, CLASSIC) e ELEC PIANO, mentre tutte le altre spie rimangono spente. • Tutte le operazioni del piano digitale sono disabilite in questo momento. • Ogni pressione del tasto della tastiera in modalità dispositivo USB commuta tra la modalità MIDI e la modalità di memorizzazione.
⑰ Canale di invio	Da 01 a 16 Preregolazione: 01	B	Specifica uno dei canali MIDI (da 1 a 16) come il canale di invio, che viene usato per l'invio dei messaggi MIDI ad un dispositivo esterno.	
⑱ Controllo locale	Off (Disattivato), On (Attivato) Preregolazione: On (Attivato)	A	Selezionando "Off" per il controllo locale, si interrompe la fonte sonora del piano digitale, di conseguenza non viene prodotto nessun suono dal piano digitale quando si premono i tasti.	<ul style="list-style-type: none"> • L'impostazione del controllo locale non può essere cambiata mentre è in corso la riproduzione di un brano della Biblioteca musicale.
⑲ Tono di operazione	Off (Disattivato), On (Attivato) Preregolazione: On (Attivato)	A	La selezione di "Off" disabilita il suono del tono di operazione ogni volta che si preme un tasto della tastiera mentre viene mantenuto premuto il pulsante FUNCTION .	<ul style="list-style-type: none"> • Questa impostazione viene mantenuta anche quando si spegne il piano digitale. • L'impostazione del tono di operazione non può essere cambiata mentre è in corso la riproduzione della Biblioteca musicale, mentre il metronomo sta suonando, e durante la registrazione.
⑳ Back up	Off (Disattivato), On (Attivato) Preregolazione: Off (Disattivato)	A	Quando è selezionato "On" per questa impostazione, il piano digitale ricorderà le <u>sue impostazioni correnti</u> ^{*1} , e le ripristinerà al momento della sua riaccensione. Quando è selezionato "Off", le impostazioni ^{*2} vengono reimpostate ai loro valori di default iniziali ogni volta che si accende il piano digitale.	<ul style="list-style-type: none"> • L'impostazione di back up non può essere cambiata mentre è in corso la riproduzione della Biblioteca musicale, mentre il metronomo sta suonando, nel modo di duetto, e durante la registrazione. <p>*1 Le impostazioni seguenti non vengono mantenute in memoria.</p> <ul style="list-style-type: none"> • Modo di duetto • Brano LR (parte) • Controllo locale <p>*2 Tranne per l'impostazione di attivazione/disattivazione del tono di operazione.</p>
㉑ Blocco di operazione	Off (Disattivato), On (Attivato) Preregolazione: Off (Disattivato)	A	Selezionando "On" per questa impostazione, si bloccano i pulsanti del piano digitale (tranne il pulsante di alimentazione e i pulsanti richiesti per lo sbloccaggio), in modo che nessuna operazione possa essere eseguita. Attivare il blocco di operazione quando si desidera proteggersi contro le operazioni involontarie con i pulsanti.	<ul style="list-style-type: none"> • L'impostazione del blocco di operazione non può essere cambiata mentre è in corso la riproduzione della Biblioteca musicale, mentre il metronomo sta suonando, e durante la registrazione.

Collegamento ad un computer

È possibile collegare il piano digitale ad un computer e scambiare i dati MIDI tra di loro. È possibile inviare i dati dell'esecuzione dal piano digitale ad un software per la musica installato sul vostro computer, oppure è possibile inviare i dati MIDI dal vostro computer al piano digitale per la riproduzione.

Requisiti minimi di sistema del computer

Di seguito vengono mostrati i requisiti minimi di sistema del computer per l'invio e la ricezione dei dati MIDI. Verificare per assicurarsi che il vostro computer sia conforme a questi requisiti prima di collegare ad esso il piano digitale.

● Sistema operativo

Windows® XP (SP2 o superiore)*1

Windows Vista® *2

Windows® 7 *3

Mac OS® X (10.3.9, 10.4.11 o superiore, 10.5.6 o superiore, 10.6.2 o superiore)

*1: Windows XP Home Edition

Windows XP Professional (32-bit)

*2: Windows Vista (32-bit)

*3: Windows 7 (32-bit, 64-bit)

● Porta USB

IMPORTANTE!

- Non collegare mai la tastiera digitale ad un computer che non è conforme ai requisiti riportati sopra. In caso contrario, è possibile causare problemi al vostro computer.

Collegamento del piano digitale al computer

IMPORTANTE!

- Accertarsi di seguire esattamente i passi della procedura riportata sotto. Eseguendo il collegamento in modo sbagliato, si può rendere impossibile l'invio e la ricezione dei dati.

1. Spegnere il piano digitale e quindi avviare il computer.

- Non avviare ancora il software per la musica sul computer!

2. Dopo l'avvio del computer, usare un cavo USB disponibile in commercio per collegarlo al piano digitale.

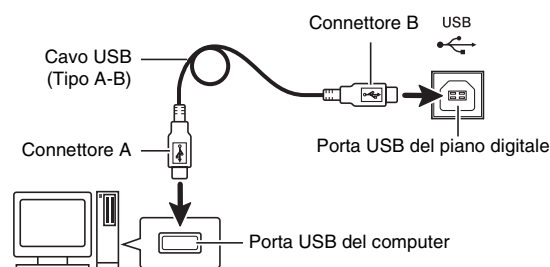

3. Accendere il piano digitale.

- Se questa è la prima volta che si collega il piano digitale al computer, verrà installato automaticamente sul computer il driver che si richiede per inviare e ricevere i dati.

4. Avviare il software per la musica sul computer.

5. Configurare le impostazioni del software per la musica, per selezionare uno dei seguenti dispositivi MIDI.

CASIO USB-MIDI : (Per Windows Vista, Windows 7, Mac OS X)

USB Speakers : (Per Windows XP)

- Per informazioni su come selezionare il dispositivo MIDI, consultare la documentazione per l'utente fornita in dotazione con il software per la musica in uso.

IMPORTANTE!

- Accertarsi di accendere il piano digitale prima di avviare il software per la musica sul vostro computer.

NOTA

- Una volta che si è realizzato il collegamento con successo, non c'è alcun problema a lasciare collegato il cavo USB quando si spegne il computer e/o il piano digitale.
- Per le specifiche dettagliate ed i collegamenti che si applicano all'invio e alla ricezione dei dati MIDI da questo piano digitale, fare riferimento alle informazioni di supporto più aggiornate fornite dal sito web al seguente URL:

<http://world.casio.com/>

Utilizzo di MIDI

Che cos'è il MIDI?

MIDI è l'acronimo di Musical Instrument Digital Interface, e rappresenta la denominazione di uno standard mondiale per i segnali digitali e connettori che rendono possibile scambiare i dati musicali tra strumenti musicali e computer (macchine) prodotti da fabbricanti differenti.

NOTA

- Per informazioni dettagliate sull'implementazione MIDI, visitare il sito web CASIO all'indirizzo: <http://world.casio.com/>.

Vedere "Canale di invio" e "Controllo locale" a pagina I-23.

Trasferimento dei dati di brani con un computer

Usare le procedure riportate in questa sezione per trasferire i dati della memoria del registratore ad un computer per la memorizzazione, e per caricare i brani alla memoria dei brani dell'utente (Biblioteca musicale 61).

IMPORTANTE!

- Spengendo il piano digitale mentre è in corso lo scambio dei dati con un computer, si può causare la corruzione dei dati presenti nella memoria del piano digitale. Se ciò accade, la volta successiva che si accende il piano digitale si avvierà un'operazione di formattazione della memoria. Notare che si richiedono circa 20 secondi per completare l'operazione di formattazione, e non sarà possibile eseguire nessun'altra operazione durante questo periodo.

1. Eseguire i punti da 1 a 3 della procedura riportata in "Collegamento del piano digitale al computer" a pagina I-24.

2. Cambiare la modalità dispositivo USB del piano digitale per la memorizzazione.

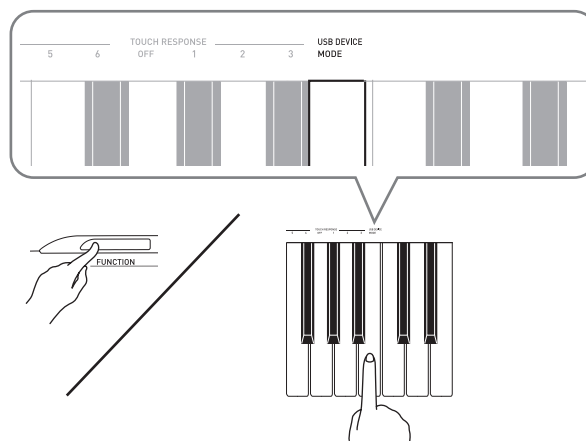

- Mantenendo premuto il pulsante **FUNCTION**, premere il tasto della tastiera che corrisponde alla modalità dispositivo USB.
- Dopo che questa impostazione è stata cambiata, lampeggiano le spie dei pulsanti **GRAND PIANO (MODERN, CLASSIC)** e **ELEC PIANO**, mentre tutte le altre spie rimangono spente.
- Per ulteriori informazioni, vedere "Modalità dispositivo USB (USB DEVICE MODE)" a pagina I-23.

3. Sul computer, eseguire l'operazione richiesta per visualizzare i dispositivi di memorizzazione del computer.

Se sul vostro computer è installato questo sistema operativo:	Fare questo:
Windows XP	Fare doppio clic su "Risorse del computer".
Windows Vista, Windows 7	Fare doppio clic su "Computer".
Mac OS	Saltare il punto 3 e fare doppio clic su "PIANO" sul desktop Mac.

- La memoria di questo piano digitale apparirà come "PIANO" in "Periferiche con archivi rimovibili".

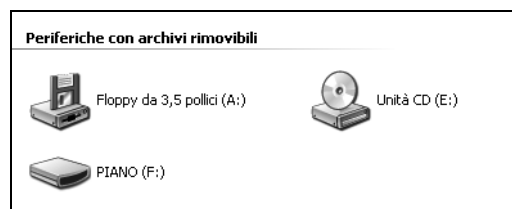

4. Fare doppio clic su "PIANO".

- "PIANO" contiene cartelle nominate MUSICLIB e RECORDER. Usare MUSICLIB per caricare un brano nella memoria dei brani dell'utente del piano digitale (Biblioteca musicale 61), e RECORDER per trasferire i dati della memoria del registratore al computer e viceversa.

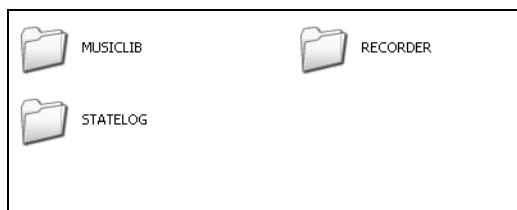

Tipo di dati	Nome di cartella	Nome ed estensione file*
Brani dell'utente	MUSICLIB	BIDSNG01.MID: dati di formato SMF (formato 0/1) BIDSNG01.CM2: dati di formato originale CASIO
Dati della memoria del registratore	RECORDER	BIDREC01.CSR: dati di formato originale CASIO

* Prima di avviare un'operazione di memorizzazione o caricamento, controllare per prima cosa il nome e l'estensione del file, per assicurarsi che corrispondano con quelli mostrati in questa colonna.

La configurazione di default iniziale per Windows XP, Windows Vista e Windows 7 è di nascondere le estensioni dei nomi dei file. Eseguire una delle seguenti operazioni sul computer per mostrare le estensioni dei nomi dei file.

■ Per mostrare le estensioni dei nomi dei file con Windows XP

1. Aprire la cartella che si desidera.
2. Sul menu [Strumenti], fare clic su [Opzioni cartella].
3. Fare clic sulla scheda [Visualizzazione]. Nell'elenco [Impostazioni avanzate], togliere il segno di spunto nella casella di controllo a fianco di [Nascondi le estensioni per i tipi di file conosciuti].
4. Fare clic su [OK].

■ Per mostrare le estensioni dei nomi dei file con Windows Vista o Windows 7

1. Aprire Opzioni cartella facendo clic sul tasto [Start], [Pannello di controllo], [Aspetto e temi] e quindi fare clic su [Opzioni cartella].
2. Fare clic sulla scheda [Visualizzazione]. In [Impostazioni avanzate] togliere il segno di spunto dalla casella di controllo [Nascondi le estensioni per i tipi di file conosciuti].
3. Fare clic su [OK].

■ Per caricare un brano nella memoria dei brani dell'utente (Biblioteca musicale 61)

1. Copiare il file (.MID o .CM2) che si desidera caricare nella memoria dei brani dell'utente alla cartella MUSICLIB.
2. Cambiare il nome del file a BIDSNG01, con un'estensione del nome del file di .MID o .CM2.
 - Se sono presenti due file con i nomi BIDSNG01.MID e BIDSNG01.CM2 nella cartella MUSICLIB, solo i dati del file BIDSNG01.MID saranno caricati nella memoria dei brani dell'utente. Se in questo caso si desidera caricare il file BIDSNG01.CM2, cambiare il nome del file BIDSNG01.MID con qualche altro.

📌 NOTA

- Se si tenta di cambiare il nome del file copiato a BIDSNG01.MID, mentre nella cartella MUSICLIB è già presente un file nominato BIDSNG01.MID, apparirà il messaggio "Impossibile rinominare MIDIDATA.MID" sullo schermo del computer. Cambiare il nome del file attuale BIDSNG01.MID a qualche altro, e quindi rinominare il file copiato a BIDSNG01.MID.

■ Per trasferire i dati della memoria del registratore tra il piano digitale e il vostro computer

Per trasferire i dati attuali della memoria del registratore del piano digitale al vostro computer, copiare il contenuto della cartella RECORDER sul computer.

Per far tornare i dati del registratore precedentemente salvati sul computer, alla memoria del registratore, copiarli nella cartella RECORDER (e sostituire il contenuto attuale della cartella RECORDER).

5. Dopo che l'operazione di copia dei file è completata, far ritornare la modalità dispositivo USB a MIDI.

- Se si sta usando un Macintosh, eseguire l'operazione di espulsione (trascinarli al cestino).
- Mantenendo premuto il pulsante **FUNCTION**, premere il tasto applicabile della tastiera. Per ulteriori informazioni, vedere "Modalità dispositivo USB (USB DEVICE MODE)" a pagina I-23.
- Facendo ritornare la modalità dispositivo USB a MIDI, si caricherà il contenuto di MUSICLIB nella memoria dei brani dell'utente e il contenuto di RECORDER nella memoria del registratore.



IMPORTANTE!

- Un errore di conversione dati viene indicato quando entrambi le spie dei pulsanti **SONG** ►/■, e le spie dei pulsanti **GRAND PIANO (MODERN)**, **GRAND PIANO (CLASSIC)**, e **ELEC PIANO** sono tutte illuminate, mentre tutte le altre spie rimangono spente.

Diritti d'autore

I diritti dei creatori e dei possessori del diritto d'autore di musica, immagini, programmi per computer, database ed altri dati, sono protetti dalle leggi sul diritto d'autore. È consentito di riprodurre tali opere esclusivamente per l'uso personale o non commerciale. Per qualsiasi altro scopo, la riproduzione totale (inclusa la conversione del formato dati), la modifica, il trasferimento di riproduzioni, la distribuzione su un network, o qualsiasi altro uso senza l'autorizzazione del detentore del diritto d'autore, vi espone a ricorsi per danni e procedimento giudiziario per trasgressione alle leggi sul copyright e violazione dei diritti personali dell'autore. Assicurarsi di riprodurre ed altrimenti utilizzare le opere protette da copyright esclusivamente in conformità con le leggi applicabili sui diritti d'autore.

Riferimento

Risoluzione dei problemi

Problema	Causa	Rimedio	Vedere a pagina
Nessun suono viene riprodotto quando si premono i tasti della tastiera.	<ol style="list-style-type: none"> 1. Il comando VOLUME è regolato su "MIN". 2. Le cuffie o un adattatore spina è collegato in una delle prese PHONES. 3. Il controllo locale MIDI è disattivato. 	<ol style="list-style-type: none"> 1. Ruotare il comando VOLUME maggiormente verso il lato "MAX". 2. Scollegare tutto ciò che è collegato alle prese PHONES. 3. Attivare l'impostazione del controllo locale. 	<p>☞ I-7</p> <p>☞ I-5</p> <p>☞ I-23</p>
Il pitch del piano digitale è disattivato.	<ol style="list-style-type: none"> 1. L'impostazione della chiave del piano digitale è diversa da "0". 2. L'intonazione del piano digitale è errata. 3. È abilitato lo spostamento di ottava. 4. È in uso un'impostazione di temperamento non standard. 	<ol style="list-style-type: none"> 1. Cambiare l'impostazione della chiave su "0", o spegnere il piano digitale e quindi riaccenderlo. 2. Regolare l'intonazione del piano digitale, o spegnere il piano digitale e quindi riaccenderlo. 3. Cambiare l'impostazione dello spostamento di ottava a 0. 4. Cambiare l'impostazione di temperamento a "00:Equal", che è l'intonazione moderna standard. 	<p>☞ I-22</p> <p>☞ I-22</p> <p>☞ I-22</p> <p>☞ I-22</p>
I toni e/o gli effetti suonano in modo strano. Spegnendo l'alimentazione e quindi riaccendendola di nuovo non si elimina il problema. <i>Esempio: L'intensità della nota non cambia neanche se si modifica la pressione del tasto.</i>	È attivata la funzione "Back up".	Disattivare "Back up". Successivamente, spegnere e riaccendere l'alimentazione.	☞ I-23
Non è possibile trasferire i dati dopo la connessione del piano digitale ad un computer.	–	<ol style="list-style-type: none"> 1. Controllare per assicurarsi che il cavo USB sia collegato al piano digitale e al computer, e che il dispositivo corretto sia selezionato con il software per la musica sul vostro computer. 2. Spegner il piano digitale e quindi chiudere il software per la musica sul vostro computer. Successivamente, riaccendere il piano digitale e quindi riavviare il software per la musica sul vostro computer. 	☞ I-24
Si richiede un notevole tempo prima di poter usare il piano digitale dopo la sua accensione.	I dati della memoria del piano digitale sono stati corrotti perché l'ultima volta che si è spento il piano era in corso un'operazione di trasferimento dati con un computer. Quando ciò accade, il piano digitale esegue un'operazione di formattazione della memoria la volta successiva che lo si accende. Non è possibile eseguire nessun'altra operazione mentre è in corso la formattazione.	Si richiedono circa 20 secondi dopo l'accensione per eseguire l'operazione di formattazione della memoria. Attendere finché l'operazione di formattazione non è completata. Notare che si deve prestare attenzione per evitare lo spegnimento del piano digitale mentre è in corso un'operazione di trasferimento dati con un computer.	☞ I-25
La qualità e il volume di un tono risultano leggermente diversi a seconda del punto dove si suona sulla tastiera.	Questa è una conseguenza inevitabile del processo di campionamento digitale*, e non è indice di problemi di malfunzionamento. * Dei campionamenti digitali plurimi vengono prelevati per la gamma più bassa, la gamma media e la gamma alta dello strumento musicale originale. Per questo motivo, potrebbero esserci delle leggere differenze nella qualità del tono e nel volume tra le gamme di campionamento.		
Quando si preme un pulsante, la nota che si sta suonando viene momentaneamente interrotta, oppure c'è un leggero cambiamento riguardo a come gli effetti vengono applicati.	Questo si verifica quando i suoni di parti multiple vengono eseguiti contemporaneamente durante l'uso della sovrapposizione, l'uso del modo di duetto, la riproduzione di un tono incorporato, la registrazione, ecc. Premendo un pulsante quando è presente una di queste condizioni, si determinerà automaticamente il cambiamento dell'impostazione dell'effetto incorporato nel tono, che provocherà a sua volta l'interruzione momentanea delle note, o un leggero cambiamento riguardo a come gli effetti vengono applicati.		

Caratteristiche tecniche del prodotto

Modello	PX-130BK/PX-130WE/PX-130RD
Tastiera	88 tasti di piano, con risposta al tocco
Polifonia massima	128 note
Toni	16 <ul style="list-style-type: none"> • Sovrapposizione (esclusi i toni bassi) • Divisione (solo i toni bassi nella gamma bassa)
Effetti	Intensità (da -3 a 0, a 3), Reverbero (4 tipi), Chorus (4 tipi), DSP, Risonanza acustica
Metronomo	<ul style="list-style-type: none"> • Battiti: 0, 2, 3, 4, 5, 6 • Gamma del tempo: Da 20 a 255
Duetto	Gamma del tono regolabile (da -1 a 2 ottave)
Biblioteca musicale	<ul style="list-style-type: none"> • Numero di brani: 60, Brani dell'utente: 1 (capacità di memoria; fino a 65 KB)* * Basata su 1 KB = 1024 byte, 1 MB = 1024² byte • Volume del brano: Regolabile • Attivazione/disattivazione parti: L, R (Sinistra, Destra)
Registratore	<ul style="list-style-type: none"> • Funzioni: Registrazione in tempo reale, riproduzione • Numero di brano: 1 • Numero di piste: 2 • Capacità: Circa 5.000 note in totale • Protezione dei dati registrati: Memoria flash incorporata
Pedali	Risonanza (Funzioni di sordina e sostenuto abilitate dall'unità pedali SP-32 opzionale.)
Altre funzioni	<ul style="list-style-type: none"> • Selezione del tocco: 3 tipi, disattivato • Trasposizione: 2 ottave (da -12 a 0, a 12) • Intonazione: A4 = 440,0 Hz ±99 cent (regolabile) • Temperamento • Spostamento di ottava • Blocco di operazione
MIDI	Ricevimento multitimbro a 16 canali
Ingressi/Uscite	<ul style="list-style-type: none"> • Prese cuffie (PHONES): Miniprese stereo × 2 Impedenza di uscita: 3 Ω Tensione di uscita: 1,5 V (RMS) massimo • Alimentazione: CC a 12 V • Porta USB: Tipo B • Presa per il pedale di risonanza: Presa jack standard • Connettore per pedali
Diffusori	[13 cm × 6 cm (rettangolare)] × 2 (Uscita 8 W + 8 W)
Requisiti di alimentazione	Trasformatore CA: AD-A12150LW
Consumo	12 V --- 18 W
Dimensioni	132,2 (L) × 28,6 (P) × 13,5 (A) cm
Peso	Circa 11,2 kg

- Le caratteristiche tecniche e design sono soggetti a modifiche senza preavviso.

Avvertenze sull'uso

Accertarsi di leggere ed osservare le seguenti avvertenze sull'uso.

■ Collocazione

Evitare i seguenti luoghi per questo prodotto.

- Luoghi esposti alla luce solare diretta e ad elevata umidità
- Luoghi soggetti a temperature estremamente basse o alte
- Vicino ad una radio, televisore, videoregistratore o sintonizzatore

Gli apparecchi riportati sopra non causeranno problemi di malfunzionamento di questo prodotto, tuttavia il prodotto può causare interferenze nell'audio o video di un apparecchio posto nelle vicinanze.

■ Manutenzione dell'utente

- Non usare mai benzina, alcool, solventi o altre sostanze chimiche per pulire il prodotto.
- Per pulire il prodotto o la sua tastiera, strofinare con un panno morbido inumidito in una soluzione debole di acqua e detergente neutro. Strizzare bene il panno per eliminare tutto il liquido in eccesso prima di passarlo sul prodotto.

■ Accessori in dotazione e opzionali

Usare esclusivamente gli accessori specificati per l'uso con questo prodotto. L'uso di accessori non autorizzati comporta il rischio di incendio, scossa elettrica e lesioni fisiche.

■ Linee di saldatura

Le linee potrebbero essere visibili all'esterno del prodotto. Sono presenti "linee di saldatura" risultanti dal processo di formatura plastica. Esse non sono delle incrinature o graffi.

■ Uso rispettoso dello strumento musicale

Fare sempre attenzione alle altre persone intorno a voi ogniqualvolta si usa questo prodotto. Prestare attenzione specialmente quando si suona a tarda notte per mantenere il volume ai livelli che non disturbino le altre persone. Le altre misure che si possono adottare quando si suona a tarda notte, sono quelle di chiudere la finestra e l'uso delle cuffie.

- È vietata qualsiasi riproduzione parziale o totale del contenuto di questo manuale. Eccetto che per il proprio uso personale, qualsiasi altro uso del contenuto di questo manuale senza il consenso della CASIO è proibito dalle leggi sul copyright.
- IN NESSUN CASO LA CASIO SI RITERRÀ RESPONSABILE PER QUALUNQUE DANNO (INCLUDENDO, SENZA LIMITAZIONE, DANNI PER PERDITE DI PROFITTI, INTERRUZIONE DI LAVORO, PERDITA DI INFORMAZIONI) DERIVANTE DALL'USO O INABILITÀ D'USO DI QUESTO MANUALE O PRODOTTO, ANCHE SE LA CASIO HA RICEVUTO AVVISO DELLA POSSIBILITÀ DI TALI DANNI.
- Il contenuto di questo manuale è soggetto a modifiche senza preavviso.

■ Precauzioni d'uso del trasformatore CA

- Usare una presa di corrente che sia facilmente accessibile, in modo da poter scollegare il trasformatore CA quando si verifica un malfunzionamento o ogni volta che è necessario scollegarlo.
- Il trasformatore CA è destinato esclusivamente per l'uso in interni. Non utilizzarlo dove potrebbe essere esposto a schizzi d'acqua o umidità. Non collocare nessun contenitore, come ad esempio un vaso da fiori, che contiene liquidi, sul trasformatore CA.
- Conservare il trasformatore CA in un luogo asciutto.
- Utilizzare il trasformatore CA in un'area aperta e ben ventilata.
- Non coprire mai il trasformatore CA con un giornale, una tovaglia, una tenda, o qualsiasi altro oggetto simile.
- Scollegare il trasformatore CA dalla presa di corrente se non si intende di utilizzare il piano digitale per un lungo periodo di tempo.
- Non tentare mai di riparare il trasformatore CA o modificarlo in qualsiasi modo.
- Ambiente operativo del trasformatore CA
Temperatura: da 0 a 40°C
Umidità: da 10% a 90% RH
- Polarità di uscita: 

Precauzioni d'uso del trasformatore CA

Modello: AD-A12150LW

1. Leggere queste istruzioni.
2. Tenere queste istruzioni a portata di mano.
3. Tenere conto di tutte le avvertenze.
4. Seguire tutte le istruzioni.
5. Non usare questo prodotto vicino all'acqua.
6. Pulire solo con un panno asciutto.
7. Non installare vicino ai radiatori, elementi riscaldanti, stufe, o qualsiasi altra fonte di calore (inclusi gli amplificatori).
8. Usare solo collegamenti ed accessori specificati dal fabbricante.
9. Affidare tutta la manutenzione al personale di assistenza qualificato. La manutenzione viene richiesta dopo che si verifica uno qualsiasi dei casi seguenti: quando il prodotto è danneggiato, quando il cavo di alimentazione o la spina è danneggiato, quando nel prodotto viene versato un liquido, quando un oggetto estraneo penetra nel prodotto, quando il prodotto è esposto a pioggia o umidità, quando il prodotto non funziona normalmente, quando il prodotto è caduto.
10. Non permettere che il prodotto venga esposto a sgocciolio o schizzi di liquidi. Non collocare nessun oggetto contenente liquidi sul prodotto.
11. Non permettere che l'uscita del carico elettrico superi la tensione nominale riportata sull'etichetta.
12. Assicurarci che l'area circostante sia asciutta prima di collegarsi ad una fonte di energia.
13. Assicurarci che il prodotto sia orientato correttamente.
14. Scollegare il prodotto durante i temporali con fulmini o quando non si ha intenzione di utilizzarlo per un lungo periodo di tempo.
15. Non permettere che le aperture di ventilazione del prodotto divengano ostruite. Installare il prodotto conformemente alle istruzioni del fabbricante.
16. Prestare attenzione che il cavo di alimentazione venga collocato dove esso non potrà essere calpestato o piegato seriamente, soprattutto in vicinanza di spine e prese, e nelle posizioni di uscita dal prodotto.
17. Il trasformatore CA deve essere collegato in una presa di corrente il più vicino possibile al prodotto per consentire lo scollegamento immediato della spina nel caso di emergenza.

Il simbolo riportato sotto è un segnale di allarme che indica un voltaggio pericoloso non isolato all'interno dell'involucro del prodotto, che potrebbe costituire il rischio di scossa elettrica agli utenti.



Il simbolo riportato sotto è un segnale di allarme che indica la presenza di istruzioni importanti per il funzionamento e la manutenzione (assistenza) nella documentazione che accompagna il prodotto.



Appendice

Lista dei toni

Nome del tono	Cambio di programma	MSB di selezione banco
GRAND PIANO MODERN	0	2
GRAND PIANO CLASSIC	0	1
GRAND PIANO VARIATION	0	0
ELEC PIANO	4	0
FM E.PIANO	5	0
60'S E.PIANO	4	1
HARPSICHORD	6	0
VIBRAPHONE	11	0
PIPE ORGAN	19	0
JAZZ ORGAN	17	0
ELEC ORGAN 1	16	0
ELEC ORGAN 2	16	1
STRINGS 1	49	0
STRINGS 2	48	0
BASS (LOWER) 1	32	0
BASS (LOWER) 2	32	1

Lista dei brani

No.	Nome del brano
01	Nocturne Op.9-2
02	Fantaisie-Improptu Op.66
03	Étude Op.10-3 "Chanson de l'adieu"
04	Étude Op.10-5 "Black Keys"
05	Étude Op.10-12 "Revolutionary"
06	Étude Op.25-9 "Butterflies"
07	Prélude Op.28-7
08	Valse Op.64-1 "Petit Chien"
09	Valse Op.64-2
10	Moments Musicaux 3
11	Improptu Op.90-2
12	Marche Militaire 1 (Duet)
13	Frühlingslied [Lieder Ohne Worte Heft 5]
14	Fröhlicher Landmann [Album für die Jugend]
15	Von fremden Ländern und Menschen [Kinderszenen]
16	Träumerei [Kinderszenen]
17	Tambourin
18	Menuet BWV Anh.114 [Clavierbüchlein der Anna Magdalena Bach]
19	Inventio 1 BWV 772
20	Inventio 8 BWV 779
21	Inventio 13 BWV 784
22	Praeludium 1 BWV 846 [Das Wohltemperierte Klavier 1]
23	Le Coucou
24	Gavotte
25	Sonatina Op.36-1 1° Mov.
26	Sonatine Op.20-1 1° Mov.
27	Sonate K.545 1° Mov.
28	Sonate K.331 3° Mov. "Turkish March"
29	Rondo K.485
30	Für Elise
31	Marcia alla Turca
32	Sonate Op.13 "Pathétique" 1° Mov.
33	Sonate Op.13 "Pathétique" 2° Mov.
34	Sonate Op.13 "Pathétique" 3° Mov.
35	Sonate Op.27-2 "Moonlight" 1° Mov.
36	Rhapsodie 2
37	Waltz Op.39-15 (Duet)
38	Liebesträume 3
39	Blumenlied
40	La Prière d'une Vierge
41	Csikos Post
42	Humoresque Op.101-7
43	Melodie [Lyrische Stücke Heft 2]
44	Sicilienne Op.78
45	Berceuse [Dolly] (Duet)
46	Arabesque 1
47	La Fille aux Cheveux de Lin [Préludes]
48	Passepied [Suite bergamasque]
49	Gymnopédie 1
50	Je Te Veux
51	Salut d'Amour
52	The Entertainer
53	Maple Leaf Rag
54	L'arabesque [25 Étüden Op.100]
55	La Styrienne [25 Étüden Op.100]
56	Ave Maria [25 Étüden Op.100]
57	Le retour [25 Étüden Op.100]
58	La chevaleresque [25 Étüden Op.100]
59	No.13 [Études de Mécanisme Op.849]
60	No.26 [Études de Mécanisme Op.849]



Questo marchio di riciclaggio indica che la confezione è conforme alla legislazione tedesca sulla protezione dell'ambiente.

CASIO®